

ON WOOD[®]

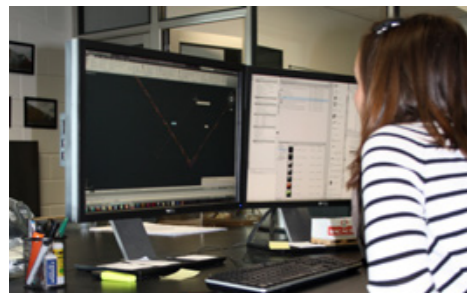

LA GAMME ACIER QUI MET LE BOIS
DANS TOUS SES ETATS

ATELIERS [®]
créateurs de bardage métallique



UNE ENTREPRISE
DÉDIÉE AUX
ARCHITECTES,
AU SERVICE DE LA
PRESCRIPTION

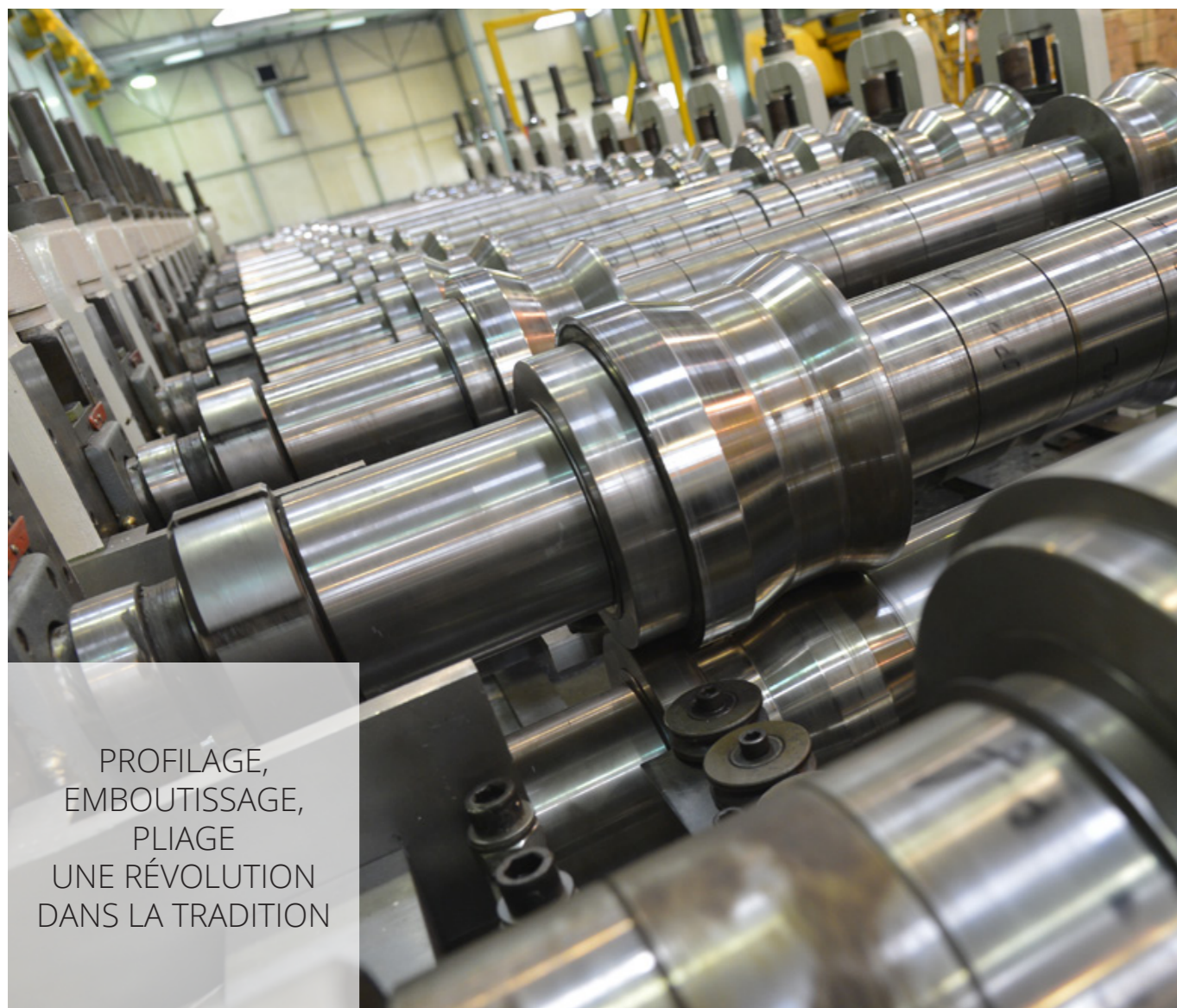

PROFILAGE,
EMBOUITISSAGE,
PLIAGE
UNE RÉVOLUTION
DANS LA TRADITION

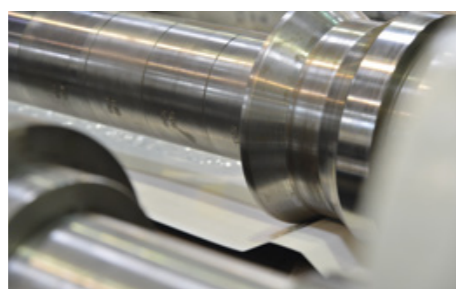

Des produits fabriqués en France

Des hommes et des sites de production avec un savoir-faire français.



Des coloris uniques et garantis

Pour chacune de nos gammes, nous avons développé des laquages exclusifs et esthétiques avec des garanties exceptionnelles.



Un service de prescription dédié

Pour vous accompagner sur tous vos projets, quelque soit leurs stades d'études ou leurs dimensions.



Une mise en œuvre simple et traditionnelle

Tous nos bardages sont conçus en respectant les règles, pour permettre d'être accessible à tous.



Un matériaux recyclable et recyclé

L'acier de nos produits est en partie issu de filières du recyclage. l'acier permet des mises en oeuvre moins polluantes.



OnWood[®]



GAMME ON WOOD

ONWOOD®

LA GAMME ACIER QUI MET LE BOIS
DANS TOUS SES ETATS

4 profils variés qui réinventent le bois

Avec ses nouveaux profils horizontaux et verticaux, la gamme ON WOOD® revisite et rend hommage aux 4 principaux exercices du bois. Le tout en conservant la rapidité et la simplicité de mise en oeuvre d'un bardage métallique, garanti et sans entretien.

Colorigami®, le procédé révolutionnaire

2 années de recherches ont été nécessaires à la création d'un procédé de laquage sélectif totalement révolutionnaire. Les bandes de peintures communiquent avec les nervures pour des effets hyperréalistes, et les revêtements conservent 100% de leurs caractéristiques.

BARO 710

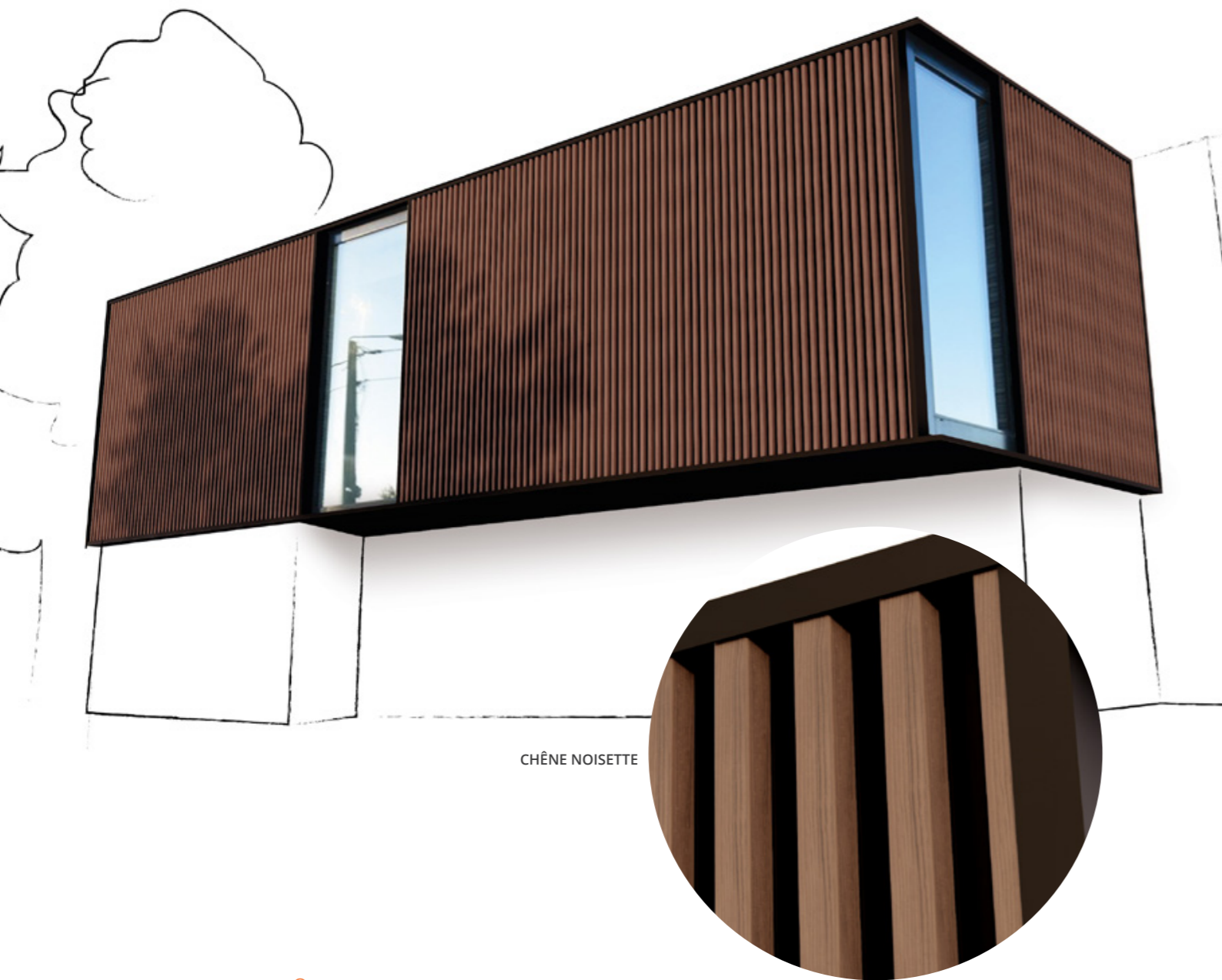

CHÊNE NOISETTE

PROFIL BARO 710®

Grâce à ses nervures qui reprennent les sections les plus communes du tasseau en bois 37x37 mm, BARO® réalise à merveille le barreaudage.

Acier S280 GD + Z	Épaisseurs (mm)	Norme
Polyester 35µ double face	0,75	Prélaquage NF P 34-301
Autre revêtements sur demande	0,75	Prélaquage NF P 34-301

Poids (kg/m²)
10,12

Largeur utile : 710 mm - Longueur des tôles : 13000 mm

Pose verticale ou Horizontale

MODÈLES
ET BREVET
DÉPOSÉS

GARANTIE
30 ANS
MO - Q4

POSE
TRADITIONNELLE
RÈGLES RAGE

FABRIQUÉ EN
FRANCE

DWG
A TÉLÉCHARGER
SUR LE SITE

BARO 710

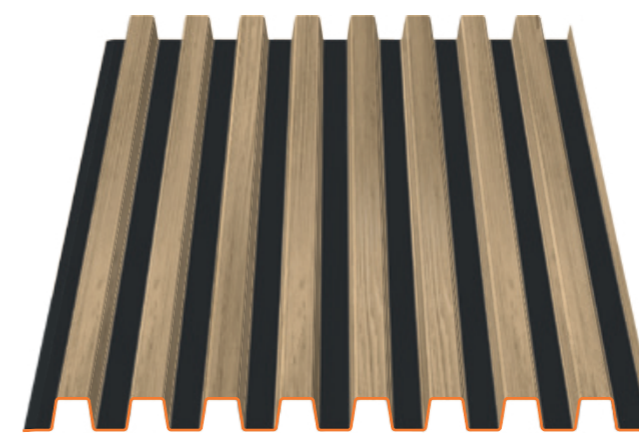
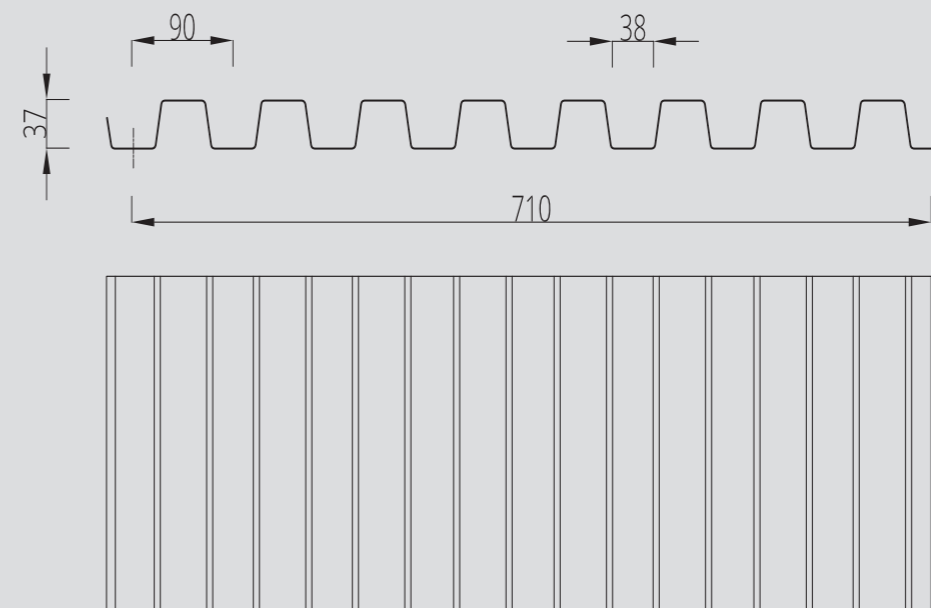

OPTION FOND NOIR

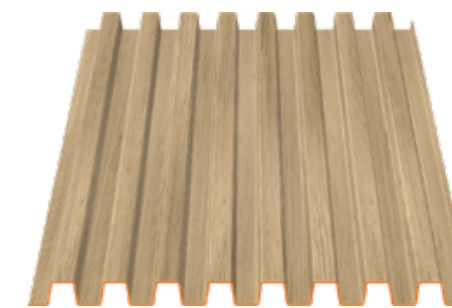

OPTION UNI

CHÊNE NATUREL

OPTION UNI



OPTION FOND NOIR



CHÊNE NOISETTE

OPTION UNI



OPTION FOND NOIR



CHÊNE CAFÉ

OPTION UNI

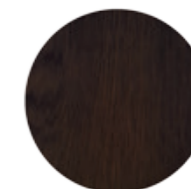

OPTION FOND NOIR

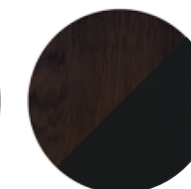

PLANCHETTE 800

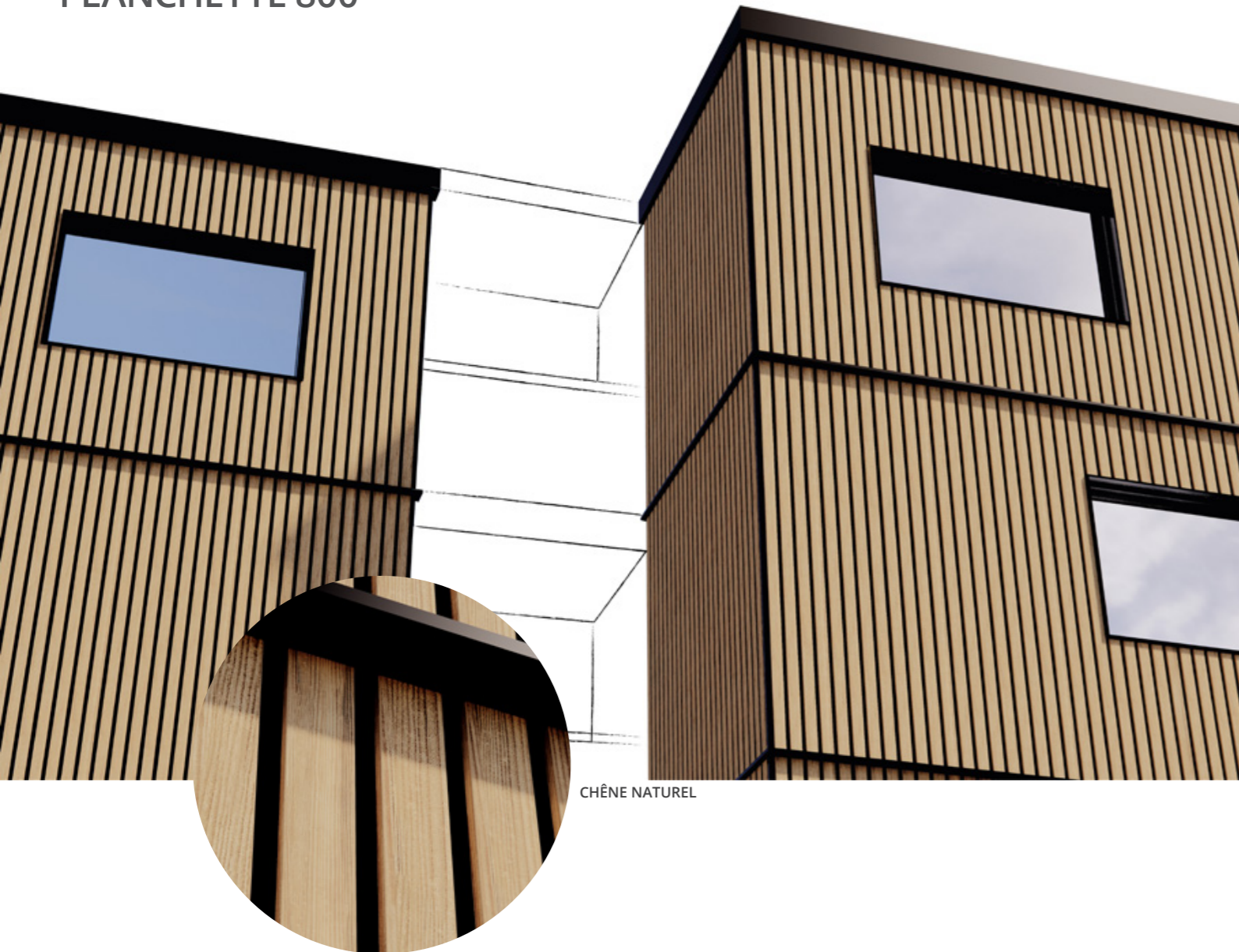

CHÊNE NATUREL

PLANCHETTE 800

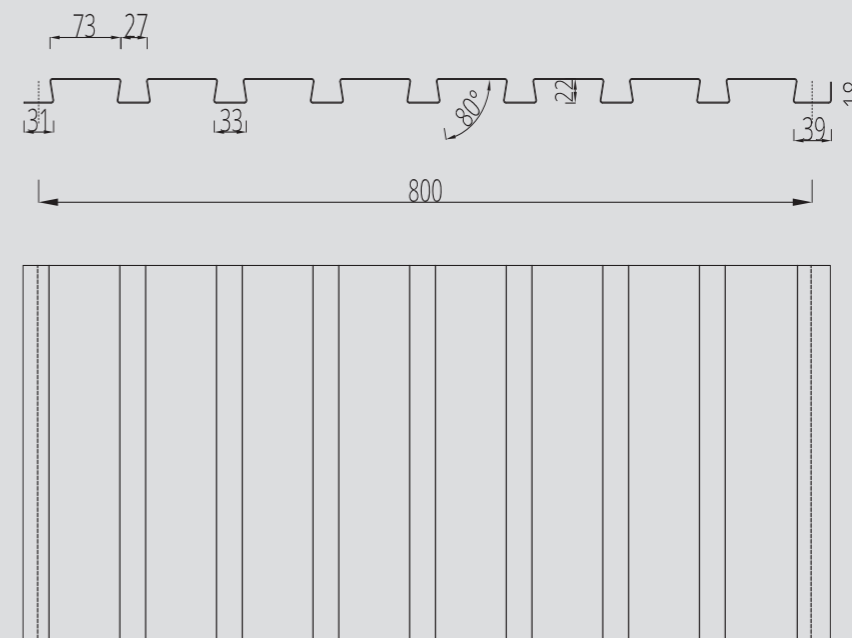

OPTION FOND NOIR



OPTION UNI

PROFIL PLANCHETTE 800®

Aussi à l'aise à l'extérieur qu'à l'intérieur, PLANCHETTE 800® et ses nervures en fines lattes, offrent un aspect lambrissé moderne et esthétique.

Acier S280 GD + Z	Épaisseurs (mm)	Norme	Poids (kg/m ²)
Polyester 35µ double face	0.75	Prélaquage NF P 34-301	
Autre revêtements sur demande	0.75	Prélaquage NF P 34-301	

Largeur utile: **800 mm** - Longueur des tôles : **6000 mm maximum**

Pose verticale uniquement

MODÈLES
ET BREVET
DÉPOSÉS

GARANTIE
30 ANS
MO - Q4

POSE
TRADITIONNELLE
RÈGLES RAGE

FABRIQUÉ EN
FRANCE

DWG
A TÉLÉCHARGER
SUR LE SITE

CHÊNE NATUREL

OPTION UNI



OPTION FOND NOIR



CHÊNE NOISSETTE

OPTION UNI



OPTION FOND NOIR



CHÊNE CAFÉ

OPTION UNI

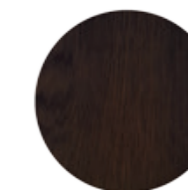

OPTION FOND NOIR



CLAIREWOA 880

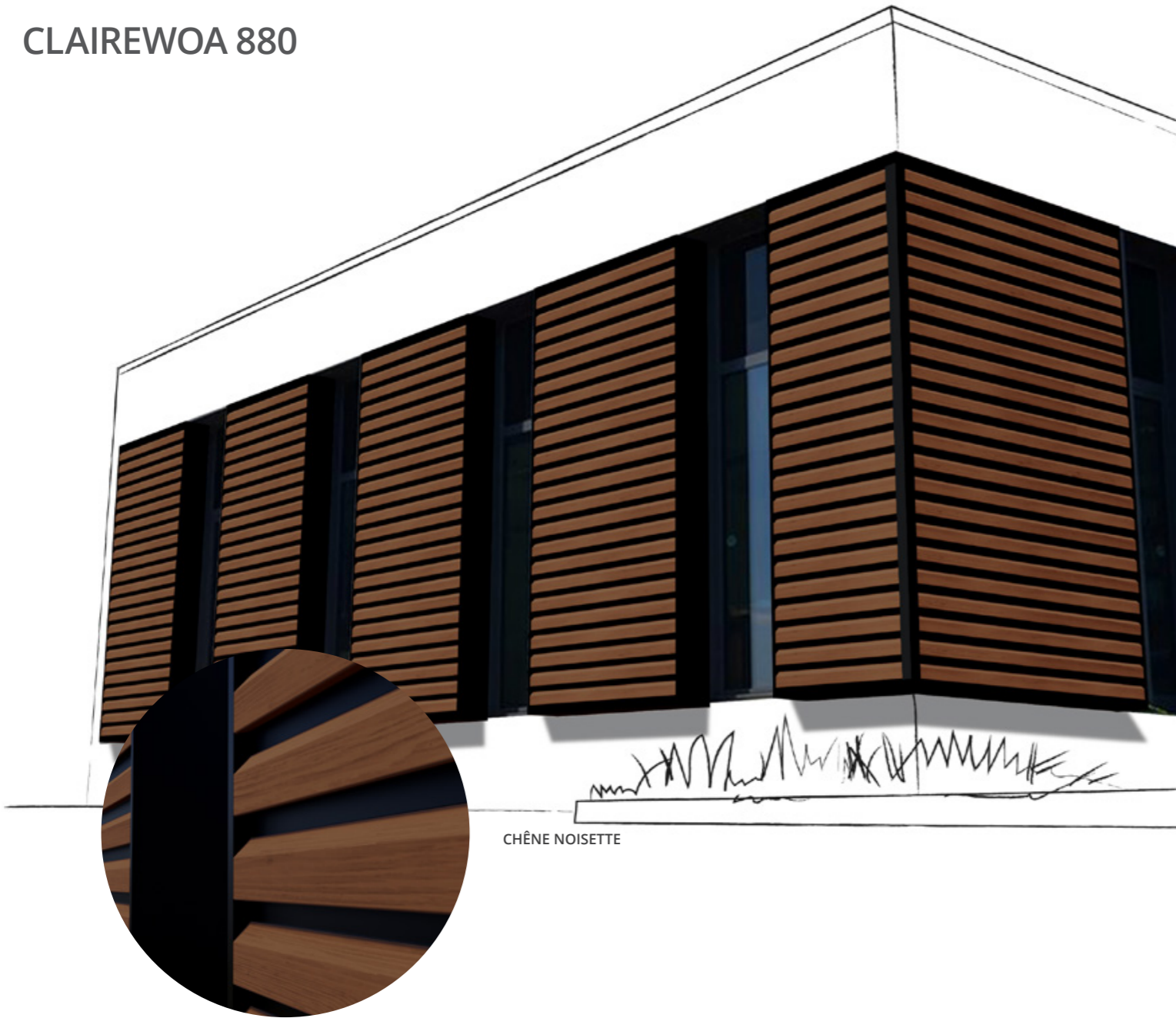

CLAIREWOA

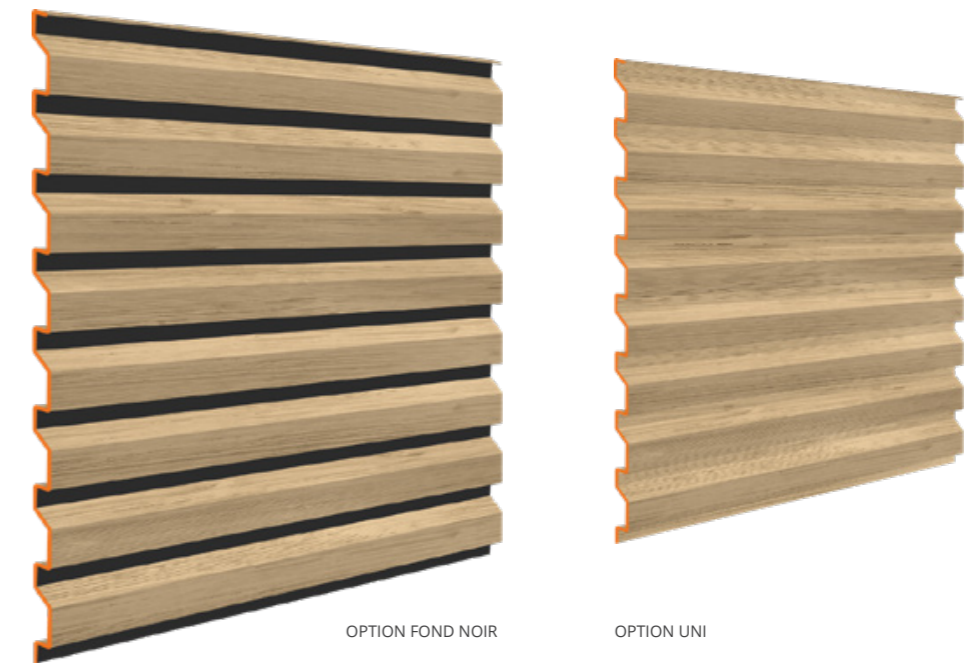
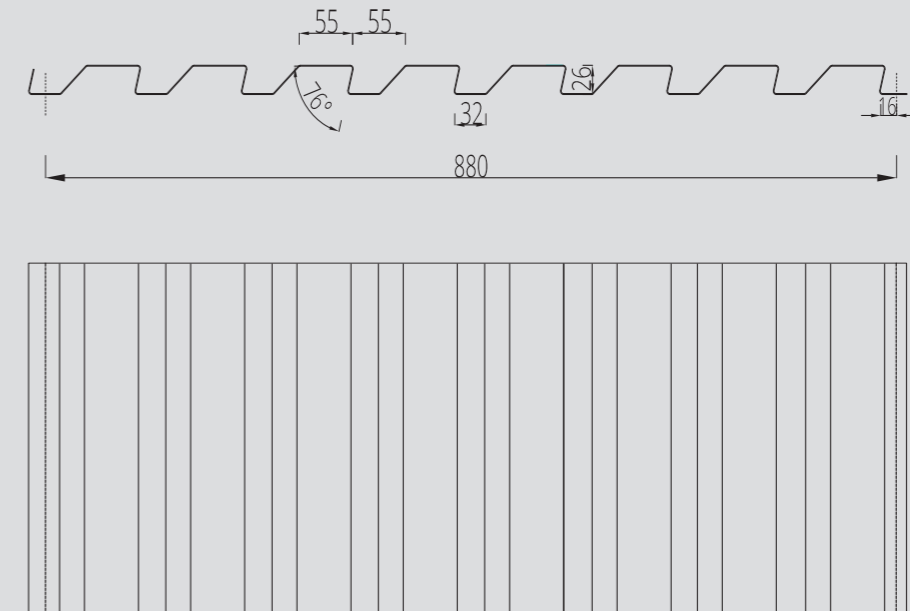

PROFIL CLAIREWOA 880®

Naturellement horizontale, CLAIREWOA 880® et ses nervures taillées en biseau, jouent la disposition en claire-voie.

Acier S280 GD + Z	Épaisseurs (mm)	Norme	Poids (kg/m²)
Polyester 35µ double face	0.75	Prélaquage NF P 34-301	
Autre revêtements sur demande	0.75	Prélaquage NF P 34-301	

Largeur utile : 880 mm - Longueur des tôles : 6000 mm maximum

Pose verticale ou horizontale

MODÈLES
ET BREVET
DÉPOSÉS

GARANTIE
30 ANS
MO - Q4

POSE
TRADITIONNELLE
RÈGLES RAGE

FABRIQUÉ EN
FRANCE

DWG
A TÉLÉCHARGER
SUR LE SITE

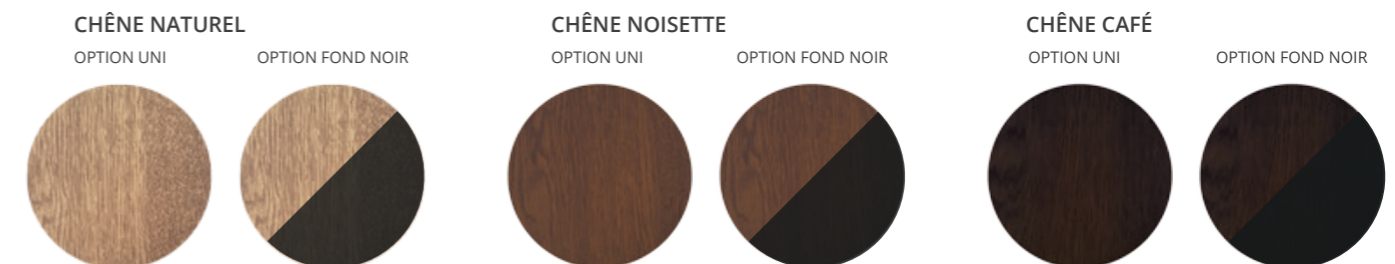

ALABAMA 1060



ALABAMA 1060

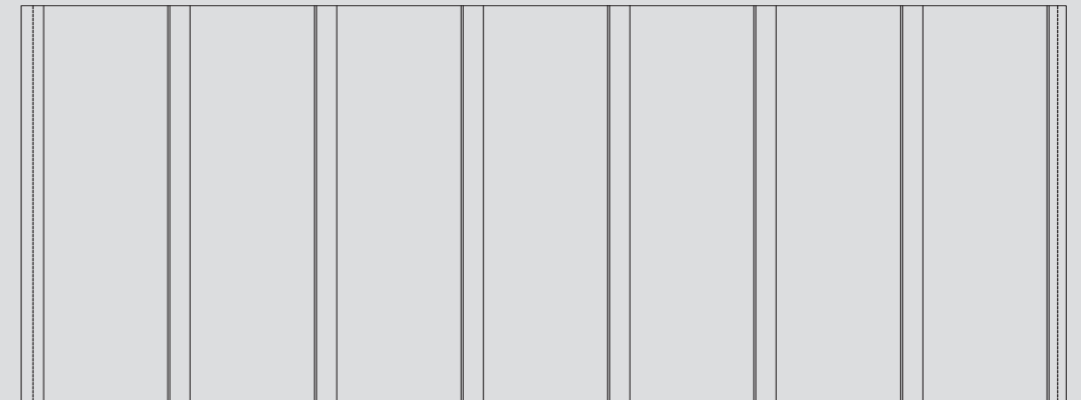
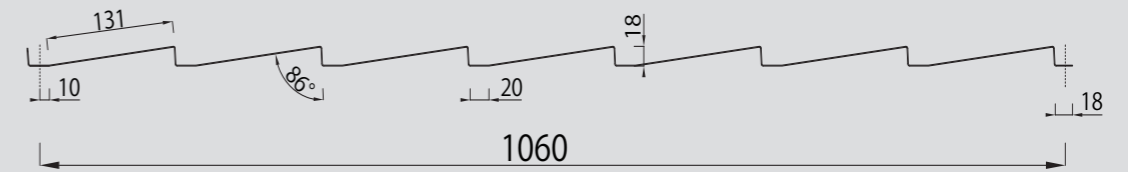

PROFIL ALABAMA 1060®

Avec ses larges plages façon planches de bois superposées, ALABAMA 1060® s'inspire du style de la maison américaine traditionnelle.

Acier S280 GD + Z	Épaisseurs (mm)	Norme	Poids (kg/m²)
Polyester 35µ double face	0.75	Prélaquage NF P 34-301	
Autre revêtements sur demande	0.75	Prélaquage NF P 34-301	

Longueur des tôles : **6000 mm maximum**

Pose verticale ou horizontale

MODÈLES
ET BREVET
DÉPOSÉS

GARANTIE
30 ANS
MO - Q4

POSE
TRADITIONNELLE
RÈGLES RAGE

FABRIQUÉ EN
FRANCE

DWG
A TÉLÉCHARGER
SUR LE SITE



CHÊNE NATUREL
OPTION UNI



CHÊNE NOISETTE
OPTION UNI



CHÊNE CAFÉ
OPTION UNI

LES 4 EXERCICES DU BOIS

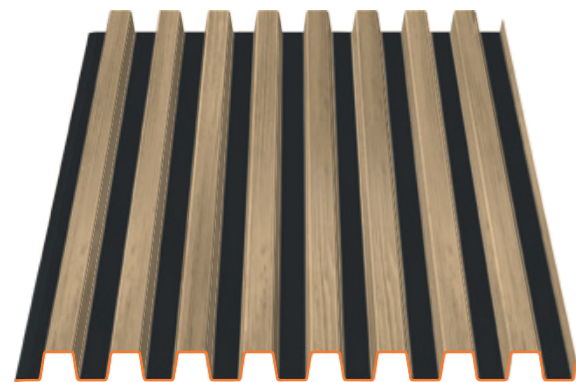

BARO 710®



PLANCHETTE 800®



CLAIREWOA 880®



ALABAMA 1060®

COLORIGAMI®, LE PROCÉDÉ RÉVOLUTIONNAIRE

La gamme OnWood®, c'est aussi un travail sur 3 nouvelles essences de bois. Nous avons voulu un fin veinage très réaliste, traité dans des revêtements ultra mat, pour s'approcher au plus près de la très faible brillance du bois naturel.

Quand elles sont présentes, les bandes noires de fond de nervure sont elles aussi réalisées en mat. Leur objectif étant d'avoir le moins de présence possible, comme une ombre.

3 COLORIS EXCLUSIFS POUR 6 POSSIBILITÉS

CHÊNE NATUREL



BOIS PLEIN

CHÊNE NOISETTE



OPTION UNI

CHÊNE CAFÉ



OPTION UNI



OPTION BANDES NOIRES

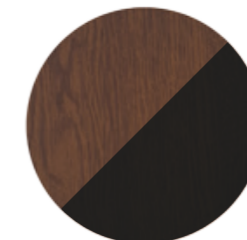

OPTION FOND NOIR



OPTION FOND NOIR

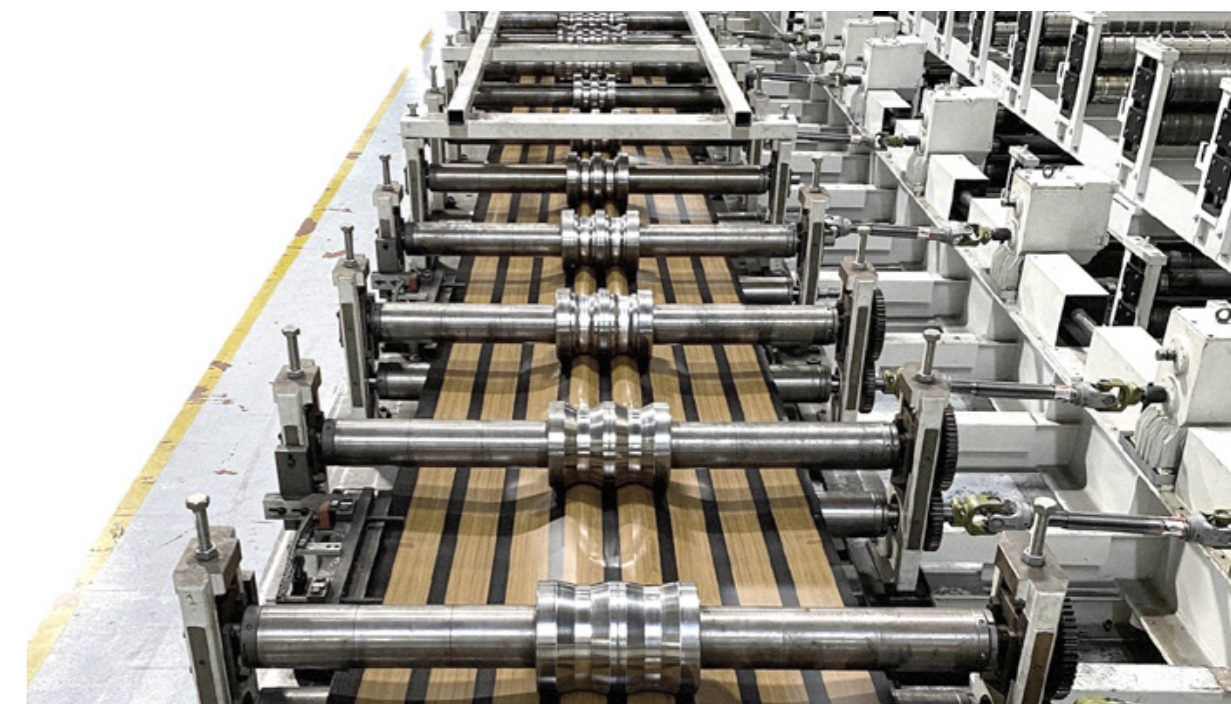

CHARGES ADMISSIBLES BARO 710®

TABLEAU DES CHARGES ADMISSIBLES EN daN/m², EN FONCTION DES PORTÉES D'UTILISATION

Critère de flèche limite pris en compte : 1/150 ème suivant recommandations professionnelles (RAGE) sous vent calculé selon NF En 1991-1-4

PRESSION		Portées d'utilisation en mètre	DEPRESSION	
2 appuis	3 appuis		2 appuis	3 appuis
346	402	2.00	348	402
300	371	2.10	301	371
261	343	2.20	262	343
229	318	2.30	229	318
201	296	2.40	202	296
178	276	2.50	179	276
159	258	2.60	159	258
142	242	2.70	142	242
127	227	2.80	128	227
115	213	2.90	115	213
104	199	3.00	104	199

Validation sismique : Rapport d'étude DCC / CLC_12_229_1 du CSTB du 25/02/2013



Calculs selon l'Eurocode III Partie 1.3

Information technique établie conformément aux dispositions des recommandations professionnelles pour les bardages en acier de juillet 2014.

Longueur Maximale des tôles : **13000 mm**

CHARGES ADMISSIBLES PLANCHETTE 800®

TABLEAU DES CHARGES ADMISSIBLES EN daN/m², EN FONCTION DES PORTÉES D'UTILISATION

Critère de flèche limite pris en compte : 1/150 ème suivant recommandations professionnelles (RAGE) sous vent calculé selon NF En 1991-1-4

PRESSION		Portées d'utilisation en mètre	DEPRESSION	
2 appuis	3 appuis		2 appuis	3 appuis
579	579	1.00	618	309
483	483	1.20	515	257
414	414	1.40	365	221
322	362	1.60	245	193
226	322	1.80	172	172
165	290	2.00	125	154
124	263	2.20	94	140
95	208	2.40	72	129
75	164	2.60	57	119
60	131	2.80	46	110
49	107	3.00	37	92

Un tableau calculé selon les règles NV 65 est disponible sur simple demande

Rapport d'essai n°11901887-001-1



Essai réalisé selon la norme NF P 34-503 et interprétation selon les annexes E et N des recommandations professionnelles RAGE

Longueur Maximale des tôles : **6000 mm**

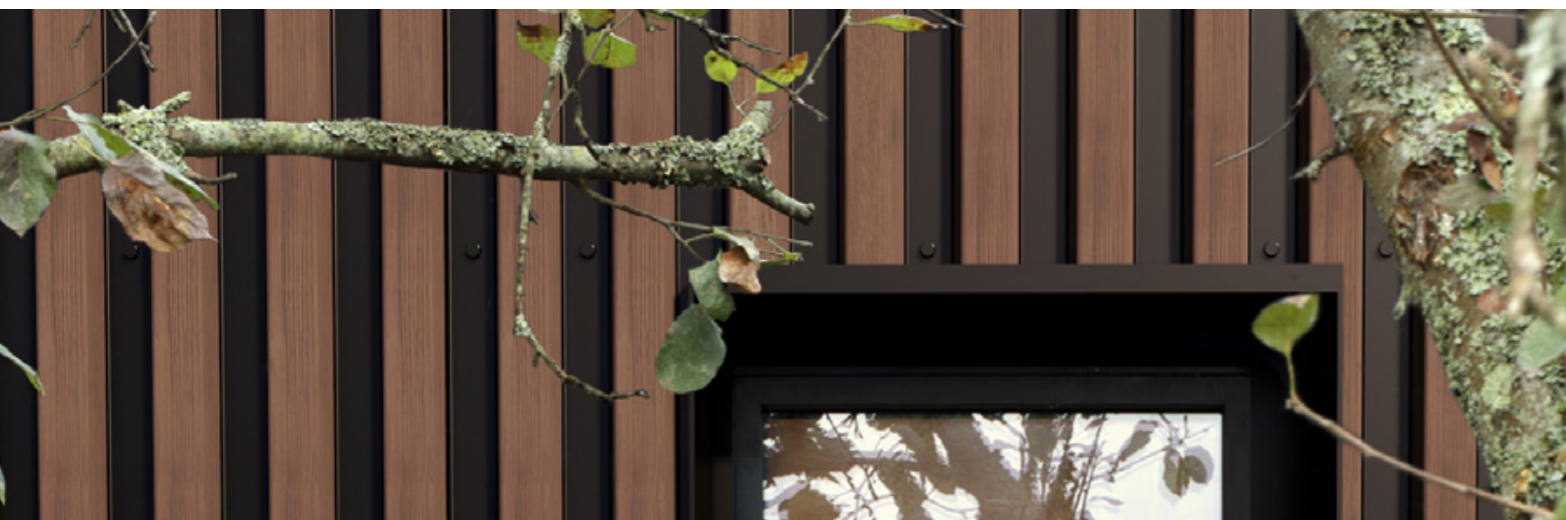

CHARGES ADMISSIBLES CLAIREWOA 880®

TABLEAU DES CHARGES ADMISSIBLES EN daN/m², EN FONCTION DES PORTÉES D'UTILISATION
Critère de flèche limite pris en compte : 1/150 eme suivant recommandations
professionnelles (RAGE) sous vent calculé selon NF En 1991-1-4

PRESSION		Portées d'utilisation en mètre	DEPRESSION	
2 appuis	3 appuis		2 appuis	3 appuis
555	555	1.00	657	328
462	462	1.20	547	274
396	396	1.40	444	234
270	347	1.60	298	205
189	308	1.80	209	182
138	277	2.00	152	164
104	252	2.20	114	149
80	199	2.40	88	137
63	156	2.60	69	126
50	125	2.80	56	115
41	102	3.00	45	94

Un tableau calculé selon les règles NV 65 est disponible sur simple demande

Rapport d'essai n°11901886-001-1



Essai réalisé selon la norme NF P 34-503 et interprétation selon les annexes E et N
des recommandations professionnelles RAGE

Longueur Maximale des tôles : 6000mm

CHARGES ADMISSIBLES ALABAMA 1060®

TABLEAU DES CHARGES ADMISSIBLES EN daN/m², EN FONCTION DES PORTÉES D'UTILISATION
Critère de flèche limite pris en compte : 1/150 eme suivant recommandations
professionnelles (RAGE) sous vent calculé selon NF En 1991-1-4

PRESSION		Portées d'utilisation en mètre	DEPRESSION	
2 appuis	3 appuis		2 appuis	3 appuis
352	352	1.00	356	254
267	293	1.20	206	212
172	248	1.40	130	181
115	190	1.60	87	159
81	139	1.80	61	116
59	102	2.00	45	84
44	76	2.20	33	63
34	59	2.40	26	49
27	46	2.60	20	38
22	37	2.80	16	31
17	30	3.00	13	25

Un tableau calculé selon les règles NV 65 est disponible sur simple demande

Rapport d'essai n°11901888-001-1



Essai réalisé selon la norme NF P 34-503 et interprétation selon les annexes E et N
des recommandations professionnelles RAGE

Longueur Maximale des tôles : 6000 mm





MISE EN ŒUVRE

FIXATION DES TÔLES

La couleur de la visserie de votre projet avec la gamme ON WOOD® doit être cohérente avec la couleur du fond de nervure de vos tôles.

FIXATION SUR OSSATURE MÉTALLIQUE

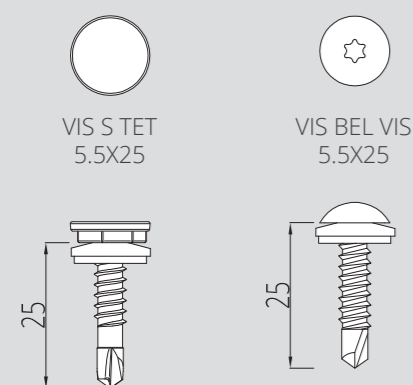

FIXATION EN BARDAGE DOUBLE PEAU

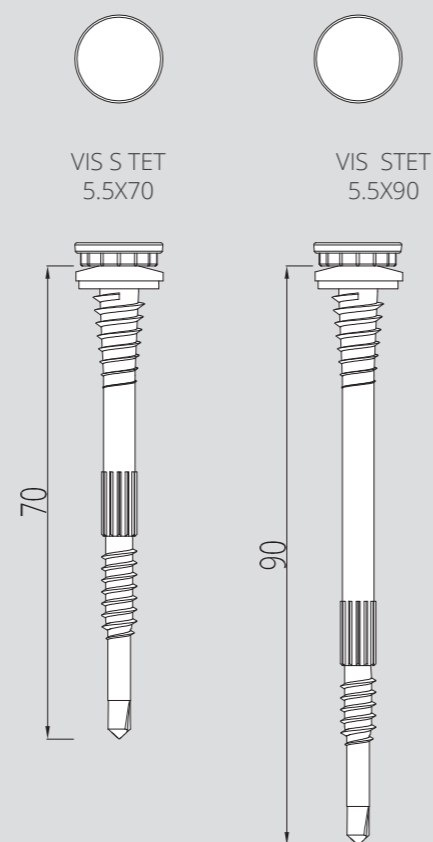

TÊTE DE VIS S TET TÊTE DE VIS BEL VIS

FIXATION SUR OSSATURE BOIS

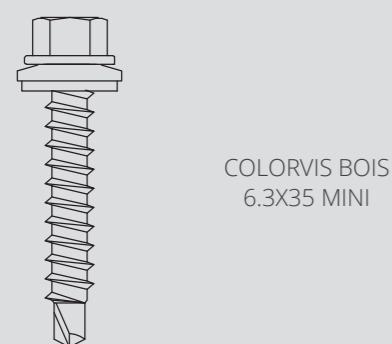

COLORVIS BOIS 6.3X35 MINI



Disponible dans le coloris RAL de votre choix

La visserie de la gamme ON WOOD® est un élément visible de la façade. Au-delà des normes à respecter, il convient d'apporter un soin tout particulier à son esthétique. La forme de la tête de vis ainsi que sa couleur peuvent être adaptés à chaque bâtiment.

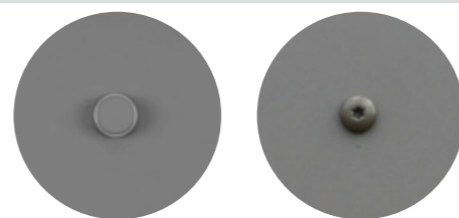

Les fixations S TET se vissent à l'aide d'un outil spécifique, disponible chez ATELIERS 3S.

OSSATURE SECONDAIRE

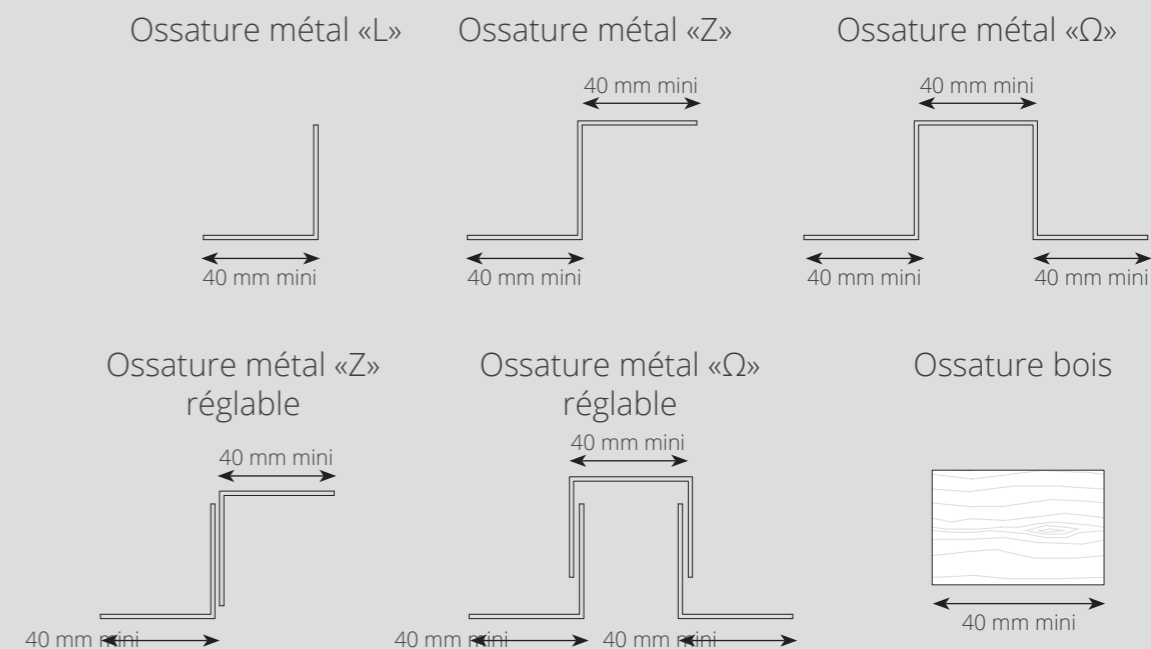

PLANÉITÉ DU SUPPORT

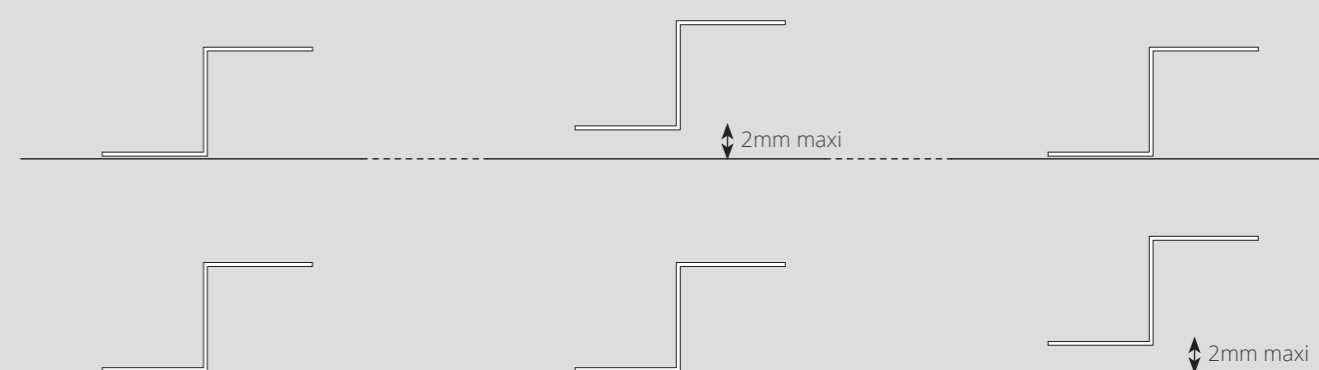

Les éléments d'ossature secondaire devront être dimensionnés par l'entreprise de pose. Pour les ossatures métalliques il faudra prévoir une épaisseur de 15/10e minimum.

La planéité du support est primordiale dans la pose des tôles.

Quel que soit le type d'ossature secondaire choisie (métal ou bois), celle-ci doit respecter une **co-planéité maximale admissible de 2mm sur trois appuis.**

MONTAGE DOUBLE PEAU POSE VERTICALE

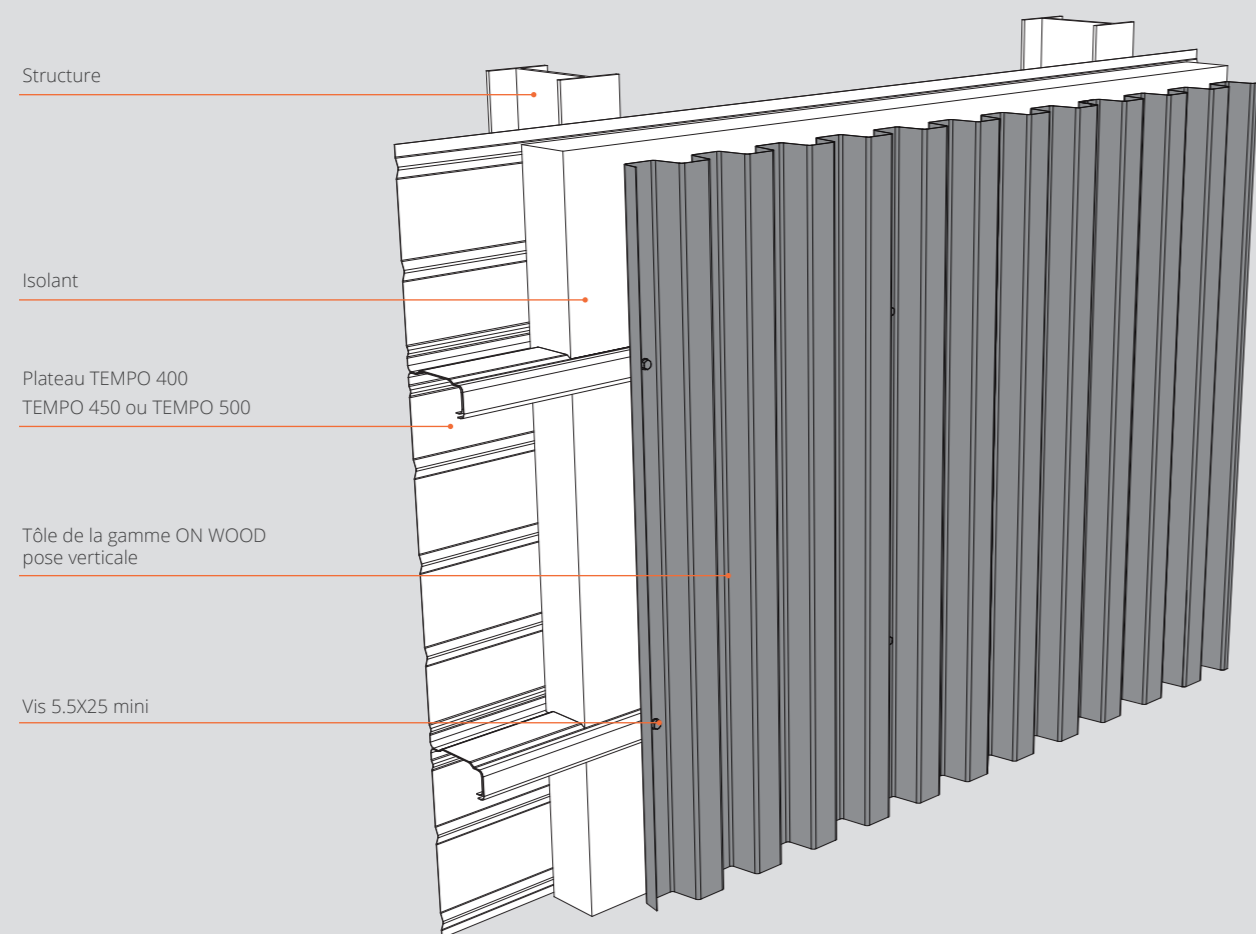

MONTAGE POSE DOUBLE PEAU POSE HORIZONTALE

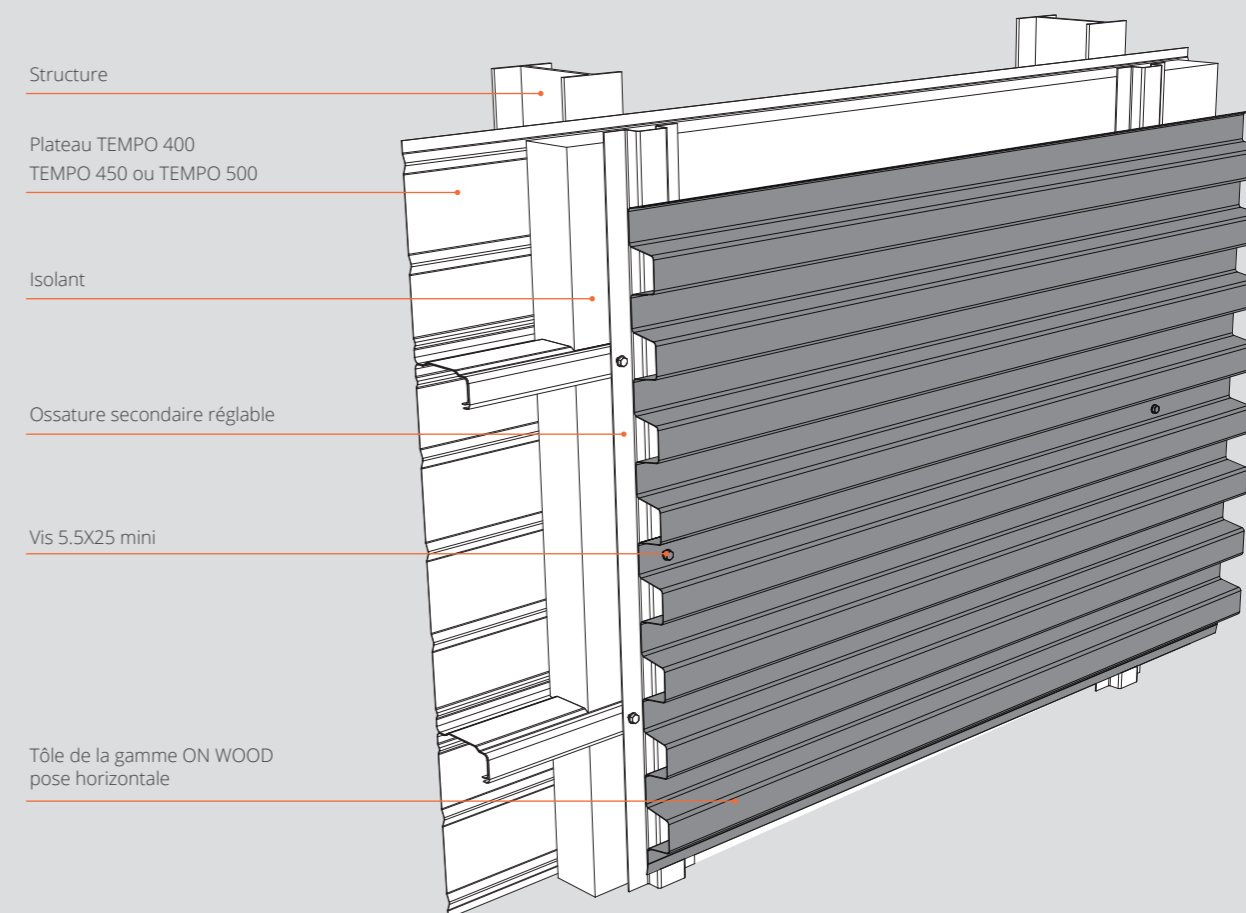

LES BATIMENTS À OSSATURE METALLIQUE

Le bardage ON WOOD® est un bardage à la pose traditionnelle selon les règles RAGE. Il est parfaitement adapté pour la pose en double peau. La planéité du support est très importante pour un rendu de qualité, une ossature secondaire réglable est conseillée pour la pose horizontale.

Les tôles seront fixées selon les recommandations RAGE, avec la visserie adaptée aux normes selon le type de bâtiment. Le calepinage prendra en compte la longueur maximale des tôles : 6000mm. Des éléments de finition spécifiques seront à prévoir, exemples en partie pliages de finitions.

ATTENTION le profil PLANCHETTE 800® se pose uniquement en vertical.

Un nettoyage régulier et à l'eau du bardage sera à effectuer pour éviter l'accumulation de poussière sur les bardages posés à l'horizontal.

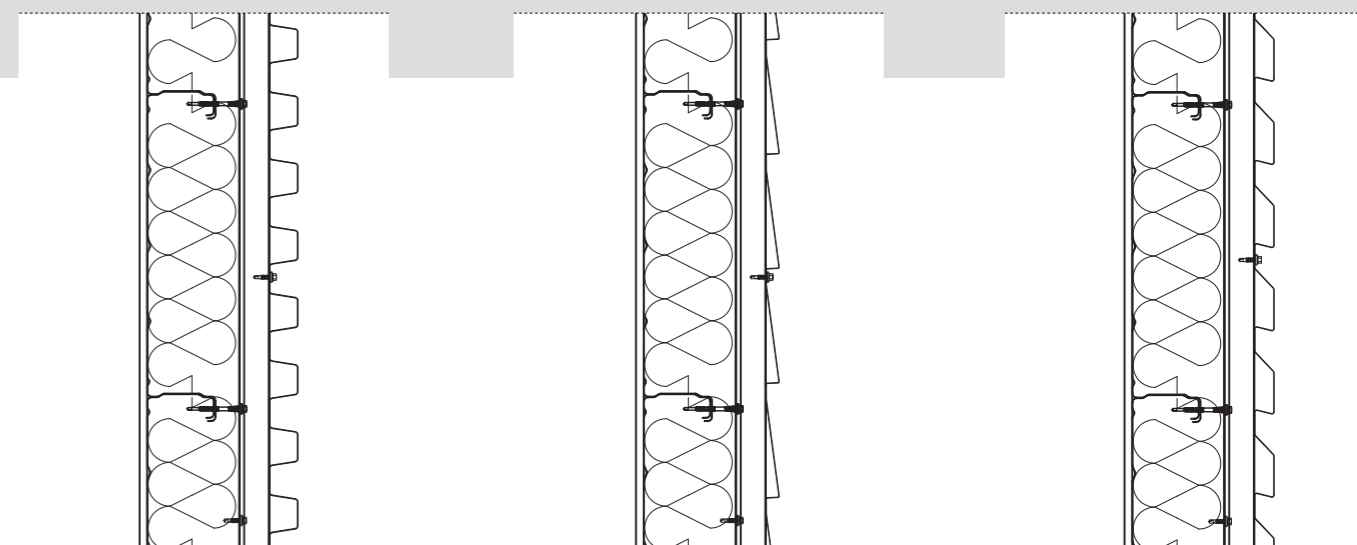

MONTAGE SUR MUR A OSSATURE BOIS POSE VERTICALE

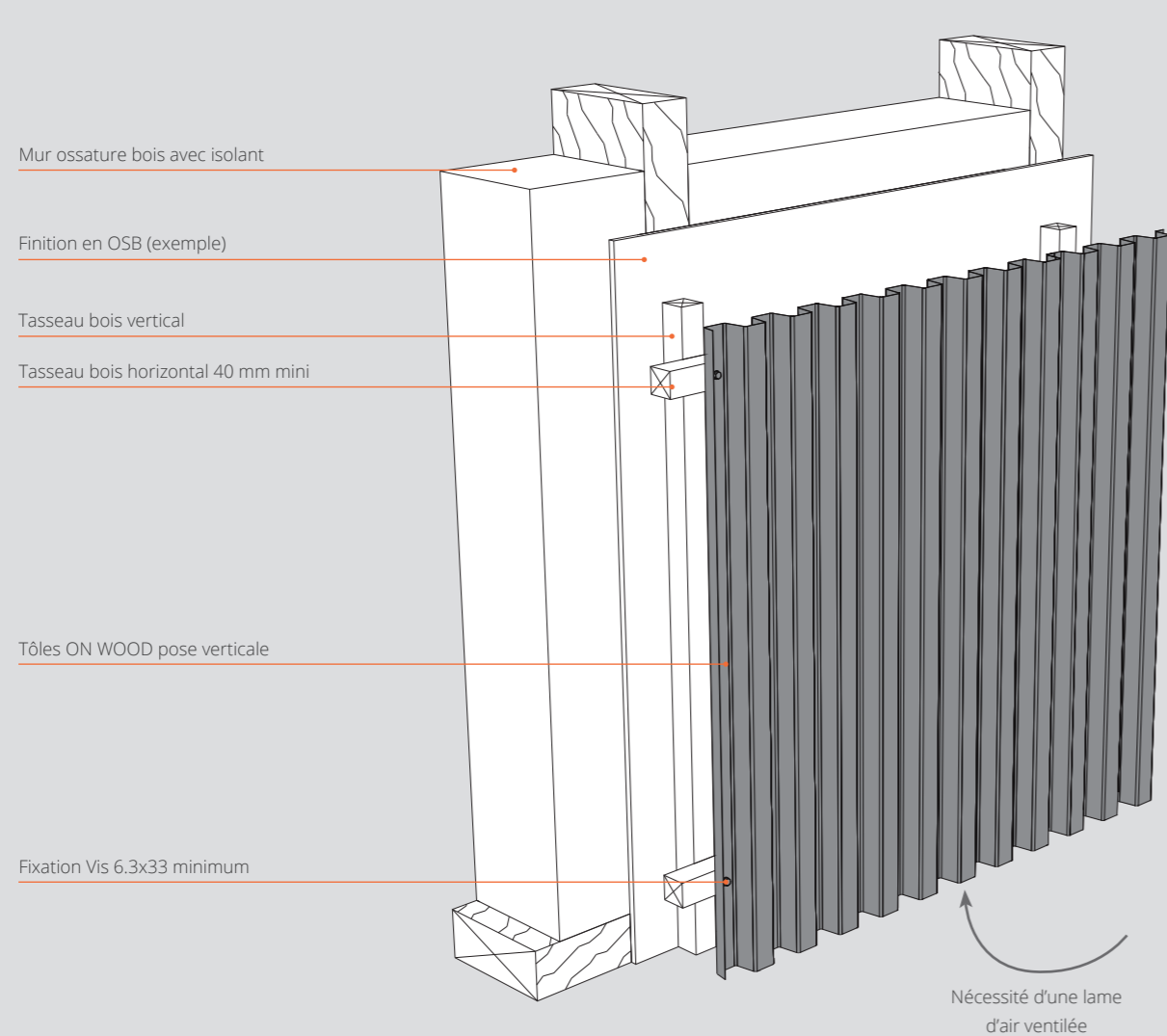

MONTAGE MURS A OSSATURE BOIS POSE HORIZONTALE

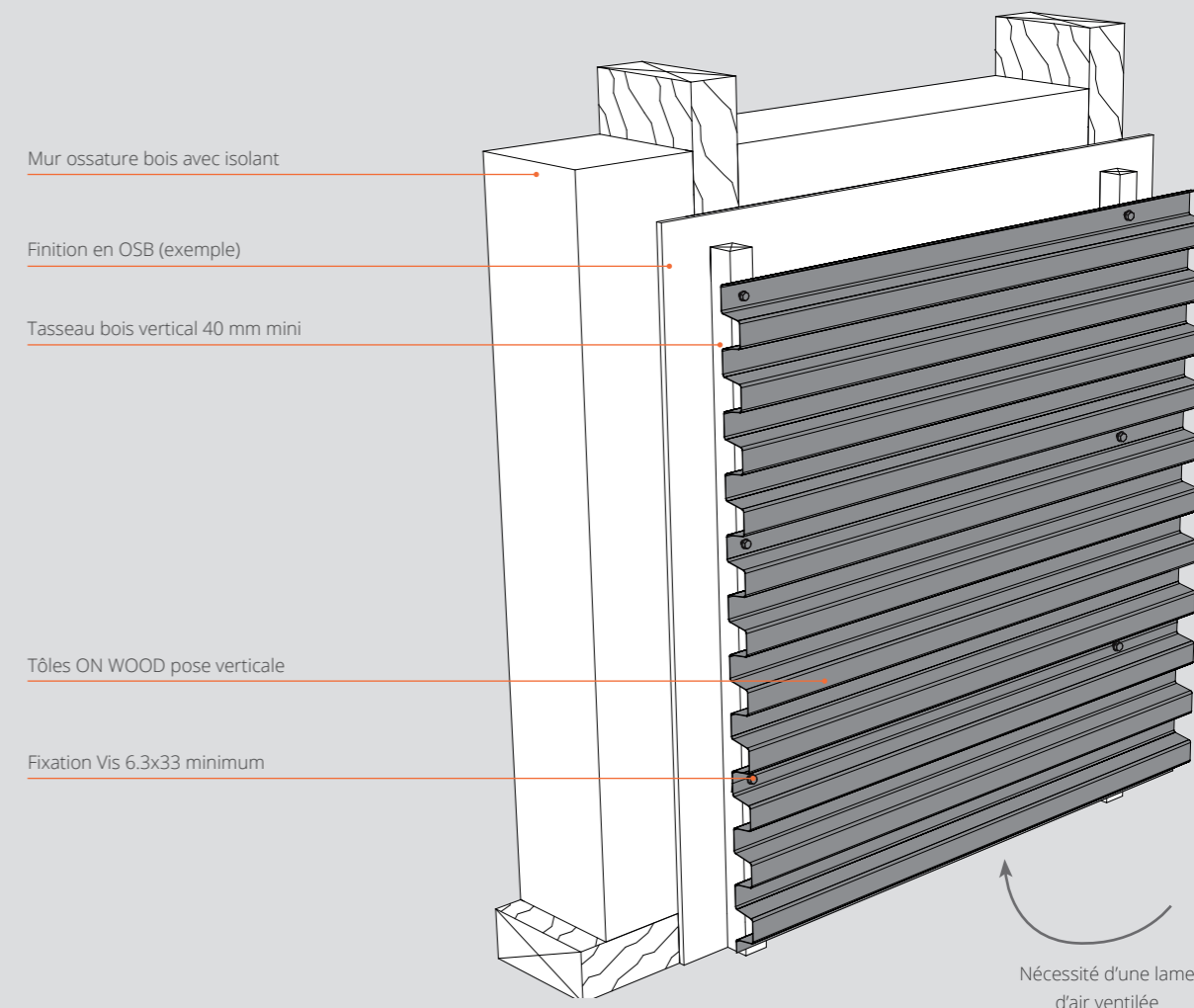

LES MURS A OSSATURE BOIS (MOB)

L'ossature et sa mise en oeuvre doivent être conformes au Cahier CSTB 3316.

Dans le cas d'une ossature bois, il faudra prévoir de ménager une lame d'air ventilée.

Le bardage ON WOOD® respecte les règles RAGE et ne nécessite pas de pare-pluie supplémentaire.

La planéité du support est très importante pour un rendu de qualité, une ossature secondaire réglable est recommandée. Les tôles seront fixées avec la visserie adaptée aux normes selon le type de bâtiment.

LES MURS A OSSATURE BOIS (MOB)

L'ossature et sa mise en oeuvre doivent être conformes au Cahier CSTB 3316.

Dans le cas d'une ossature bois, il faudra prévoir de ménager une lame d'air ventilée.

Le bardage ON WOOD® respecte les règles RAGE et ne nécessite pas de pare-pluie supplémentaire.

La planéité du support est très importante pour un rendu de qualité, une ossature secondaire réglable est recommandée. Les tôles seront fixées avec la visserie adaptée aux normes selon le type de bâtiment.

Un nettoyage régulier et à l'eau du bardage sera à effectuer pour éviter l'accumulation de poussière sur les bardages posés à l'horizontal.

MONTAGE ITE POSE VERTICALE

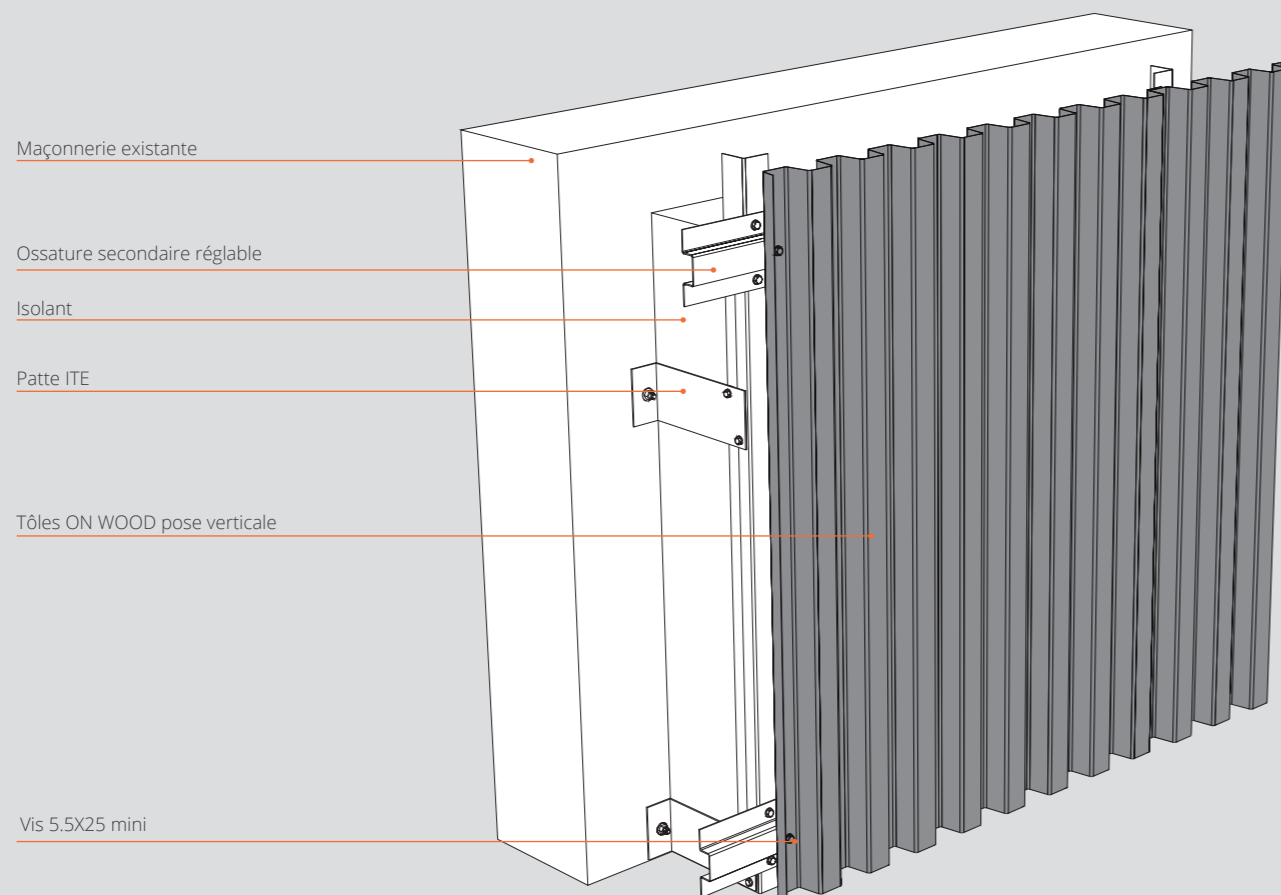

MONTAGE ITE POSE HORIZONTALE

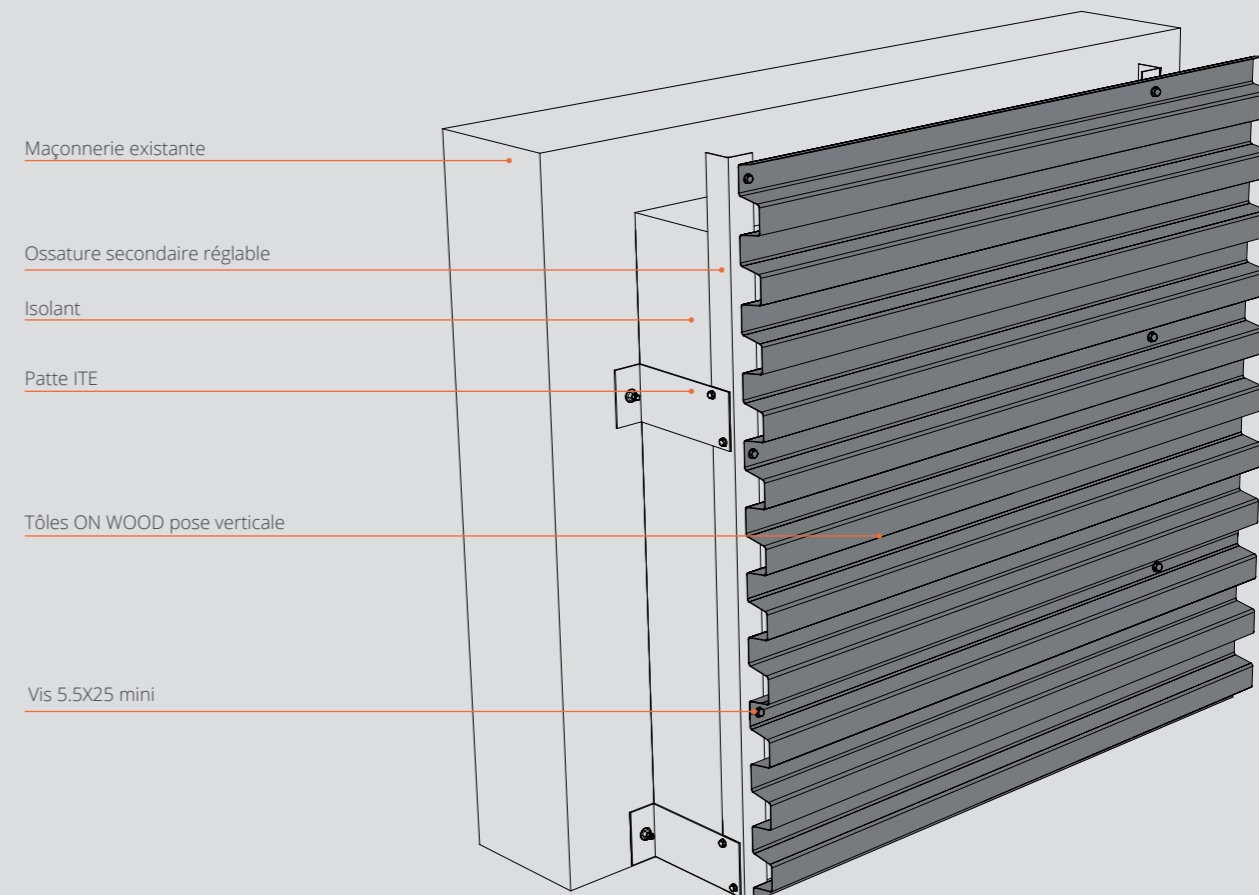

RÉNOVATION THERMIQUE PAR L'EXTÉRIEUR

La gamme ON WOOD® peut être utilisée dans la construction ou la rénovation de bâtiments avec ITE (Isolation thermique par l'extérieur), l'ensemble des profils de la gamme étant adaptés à ce type de pose.

L'ossature et sa mise en oeuvre doivent être conformes au cahier CSTB 3194. Des profilés de reprises de charges devront être placés en haut et en bas de bardage, ils devront être dimensionnés.

La planéité du support est très importante pour un rendu de qualité, une ossature secondaire réglable est conseillée.

RÉNOVATION THERMIQUE PAR L'EXTÉRIEUR

La gamme ON WOOD® peut être utilisée dans la construction ou la rénovation de bâtiments avec ITE (Isolation thermique par l'extérieur), l'ensemble des profils de la gamme étant adaptés à ce type de pose.

L'ossature et sa mise en oeuvre doivent être conformes au cahier CSTB 3194. Des profilés de reprises de charges devront être placés en haut et en bas de bardage, ils devront être dimensionnés.

La planéité du support est très importante pour un rendu de qualité, une ossature secondaire réglable est conseillée. Un nettoyage régulier et à l'eau du bardage sera à effectuer pour éviter l'accumulation de poussière sur les bardages posés à l'horizontal.

MONTAGE ITE OSSATURE BOIS VERTICAL

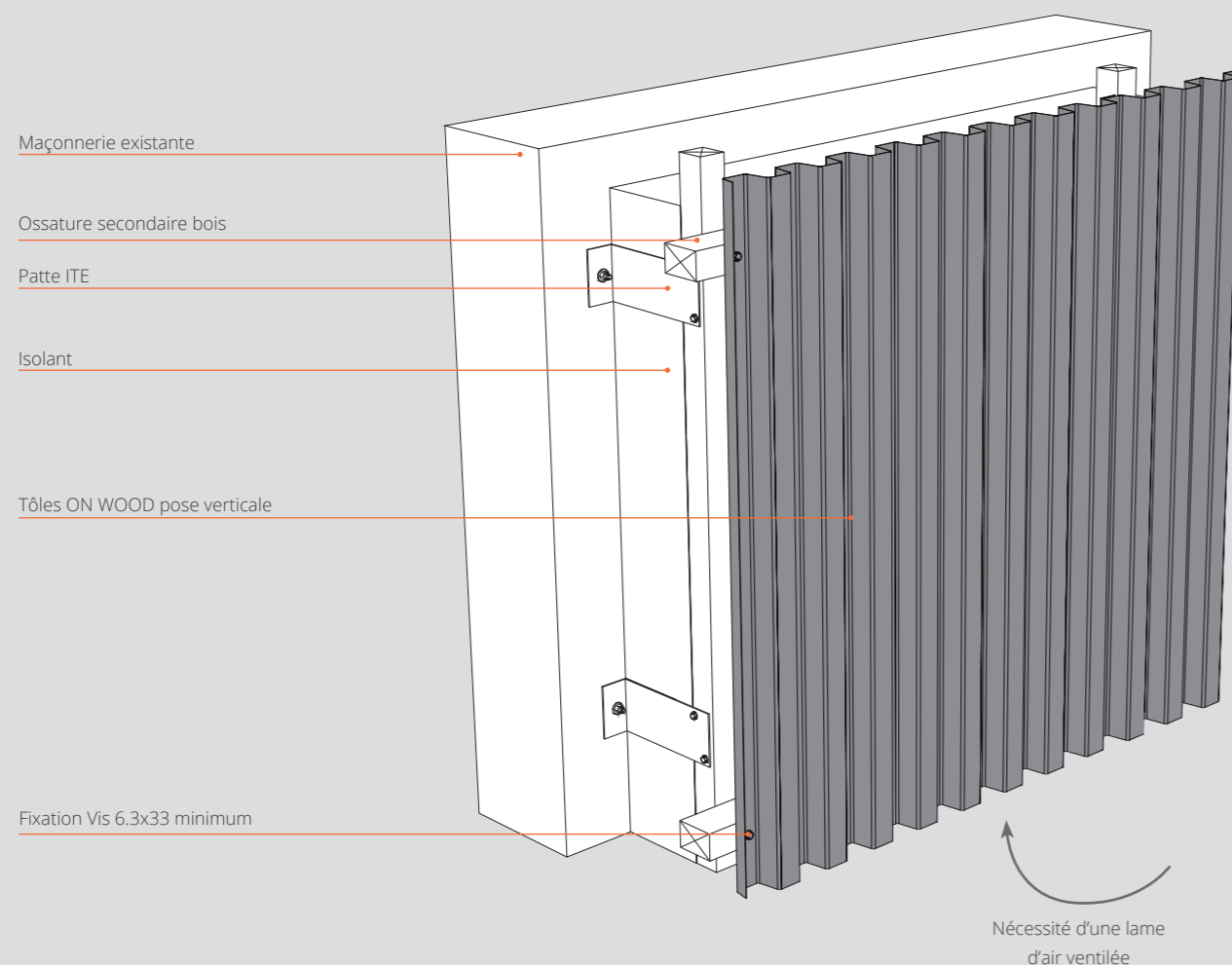

MONTAGE DOUBLE PEAU RÉNOVATION

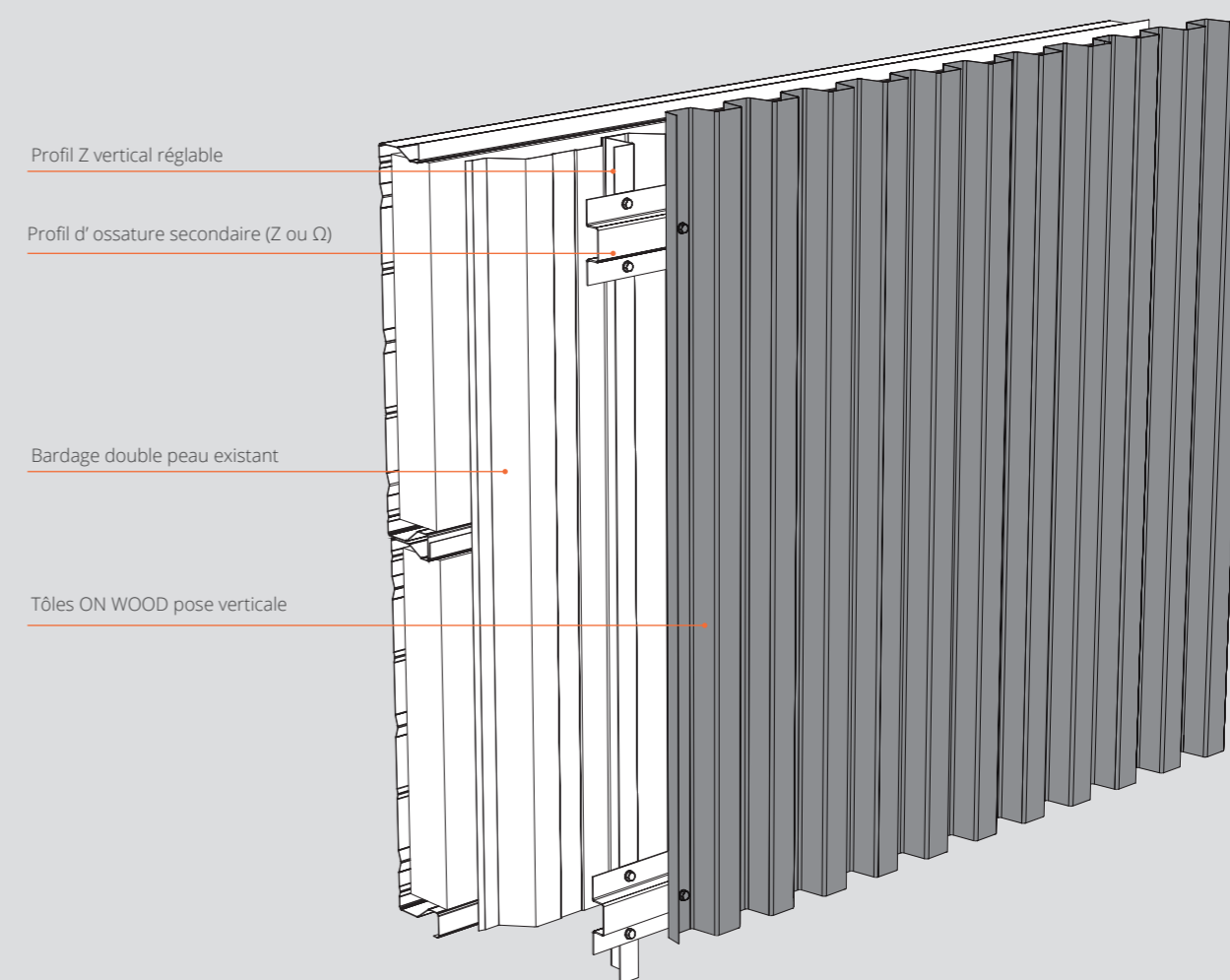

ITE OSSATURE SECONDAIRE BOIS

La gamme ON WOOD® peut être utilisée dans la construction ou la rénovation de bâtiments avec ITE (Isolation thermique par l'extérieur), l'ensemble des profils de la gamme étant adaptés à ce type de pose.

Dans le cas d'une ossature bois, l'ossature et sa mise en oeuvre doivent être conformes au Cahier CSTB 3316.

Il faudra prévoir de ménager une lame d'air ventilée. Le bardage ON WOOD® respecte les règles RAGE et ne nécessite pas de pare-pluie supplémentaire.

RHABILLER UN BÂTIMENT SANS DÉMONTER LE BARDAGE EXISTANT

La gamme ON WOOD® peut être utilisée en rénovation, sur du bardage déjà existant.

la planéité de l'ossature est très importante pour la bonne mise en oeuvre du bardage, des supports réglables doivent être utilisés.



PLIAGES DE
FINITIONS



Au-delà de la qualité esthétique de ses parements, une façade métallique réussie ne saurait se passer de pliages de finitions précis et bien pensés. ATELIERS 3S met un soin particulier à proposer des éléments discrets et connectés aux styles des bardages associés.

Vous trouverez dans ces pages une sélection de modèles, entièrement adaptables aux cotes réelles de votre chantier.

Aussi précise que soit votre réalisation, **les pliages de finitions seront toujours des éléments sur-mesure**, n'hésitez pas à nous communiquer vos dimensions exactes ainsi que tout autre schéma de réalisation.

Pour les pliages de finition de la gamme ON WOOD® nous vous recommandons 2 types de finitions, soit dans la teinte bois de votre bardage, soit en noir mat NERRO du catalogue ateliers 3S. A vous de choisir l'esthétisme de vos façades.

PLIAGES NERRO



PLIAGES TEINTE BOIS



ANGLE RENTRANT

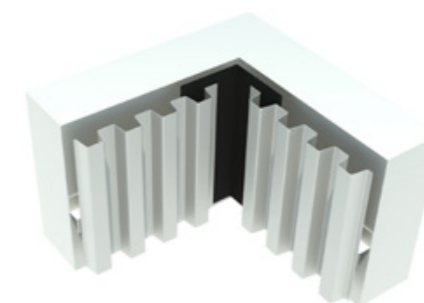
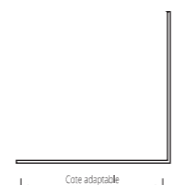

POSE VERTICALE

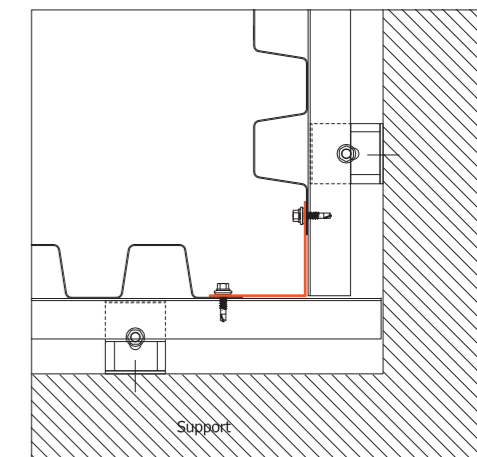

ANGLE SORTANT

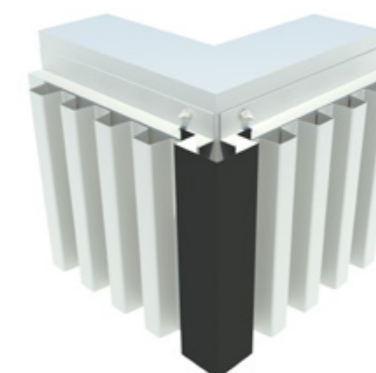
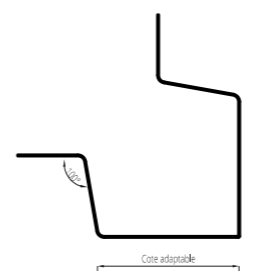

POSE VERTICALE

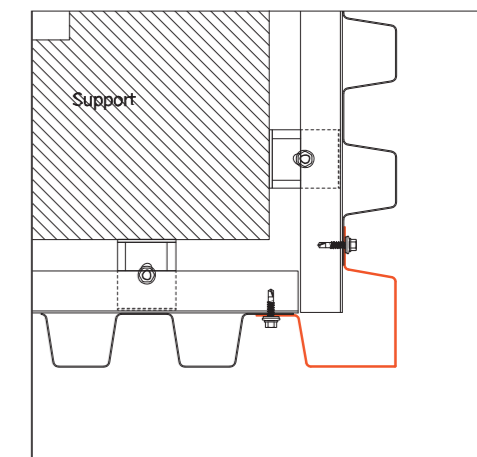

ANGLE SORTANT

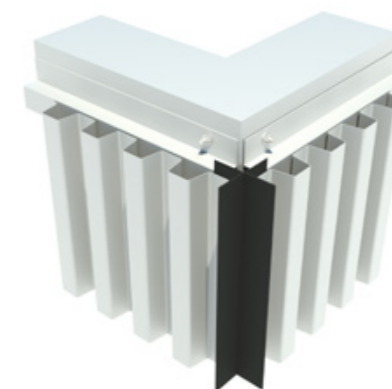
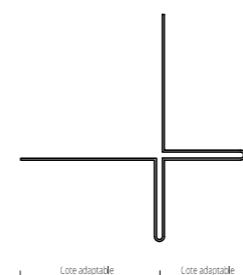

POSE VERTICALE

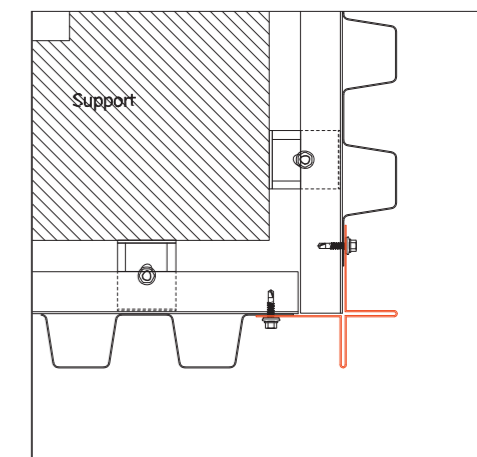

ANGLE RENTRANT

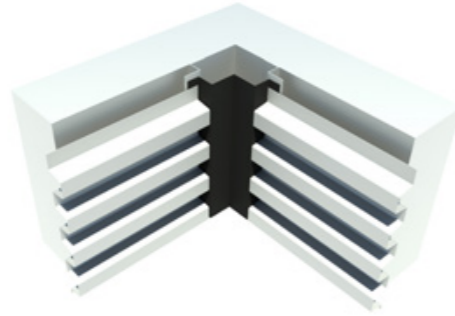
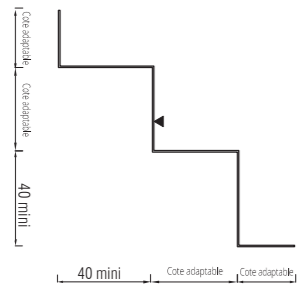

POSE HORIZONTALE

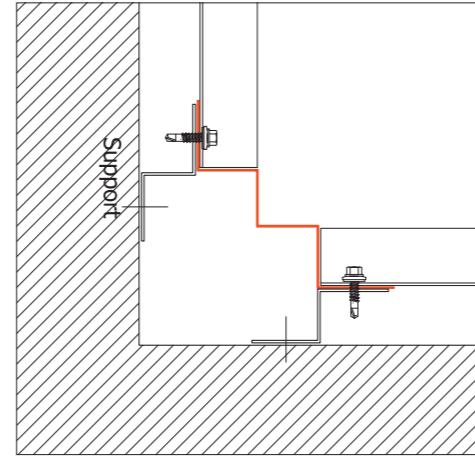

JONCTION

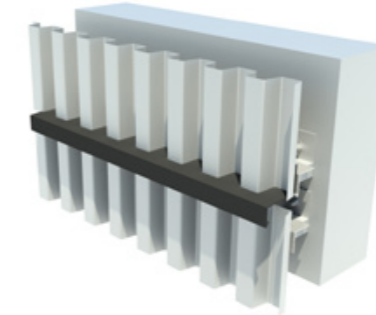
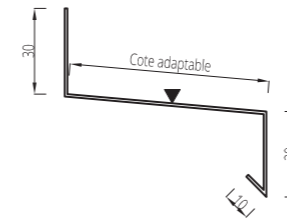

LARMIER EN POSE VERTICALE

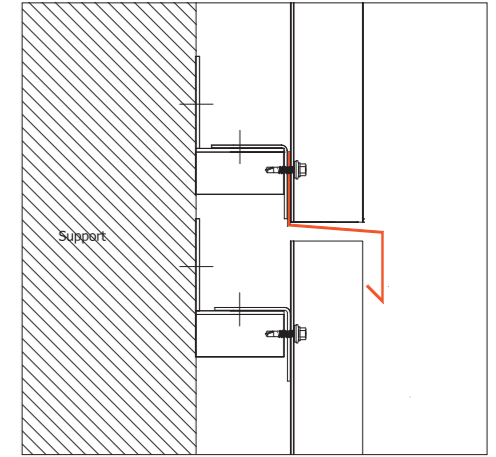

ANGLE SORTANT

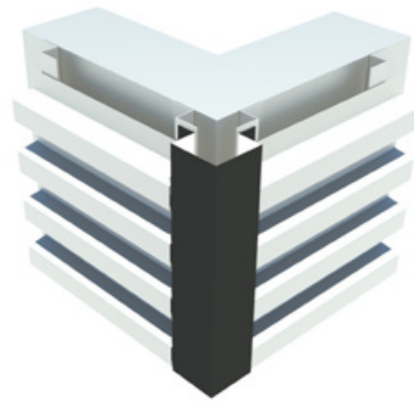
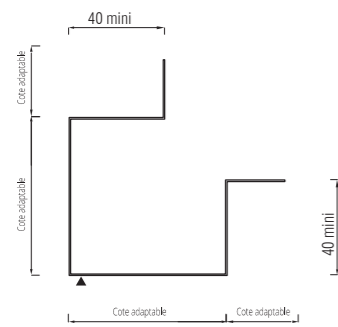

POSE HORIZONTALE

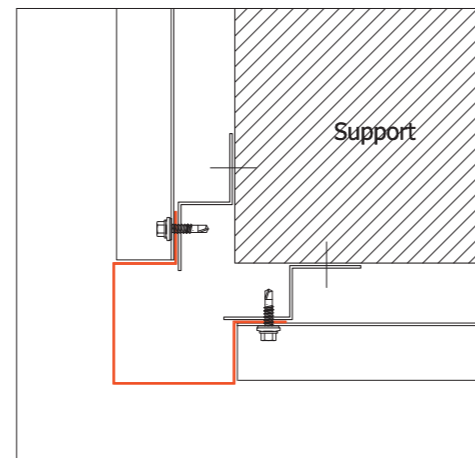

JONCTION

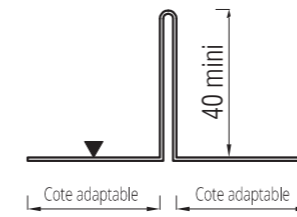

AIGUILLE EN POSE HORIZONTALE

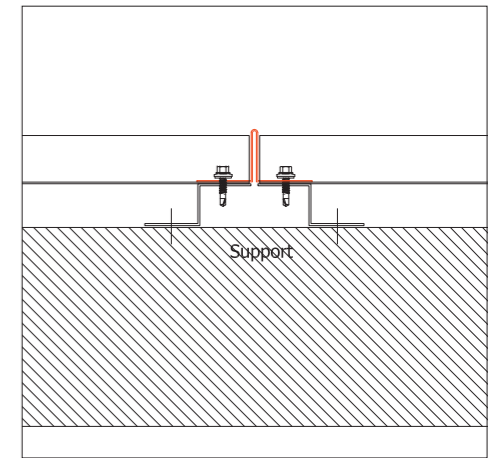

HAUT DE FAÇADE

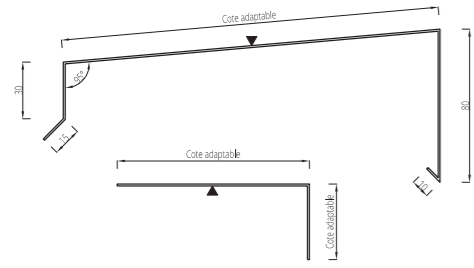

COUVERTINE

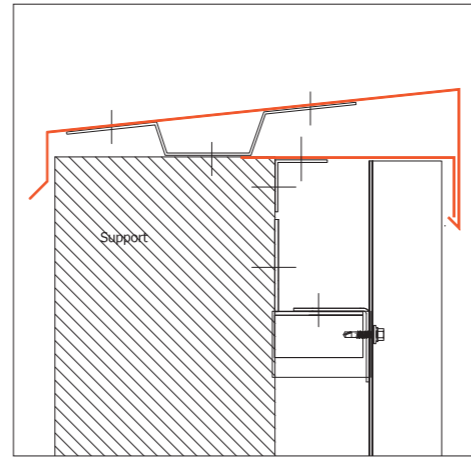

OUVERTURE

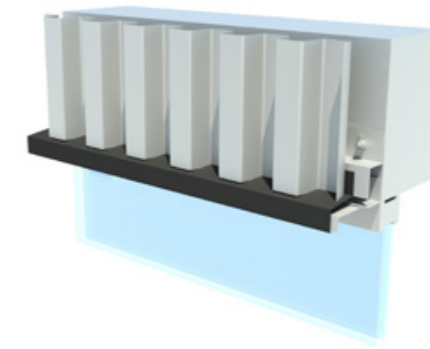
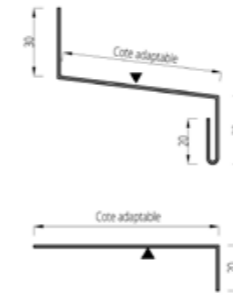

COUVERTINE

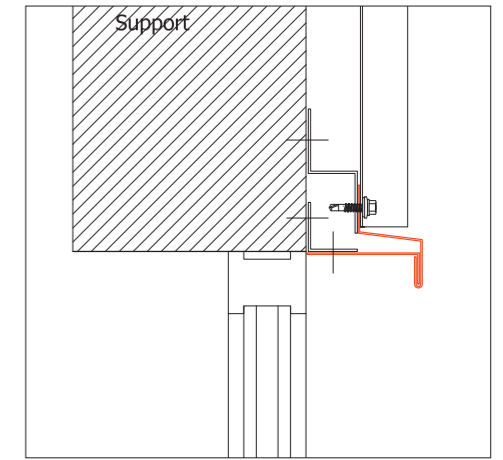

BAS DE FAÇADE

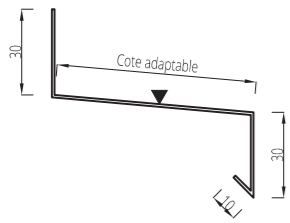

LARMIER

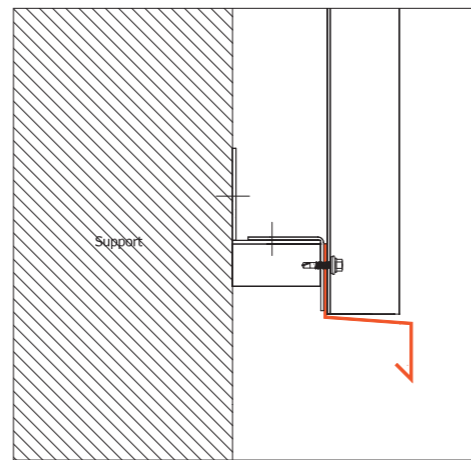

OUVERTURE

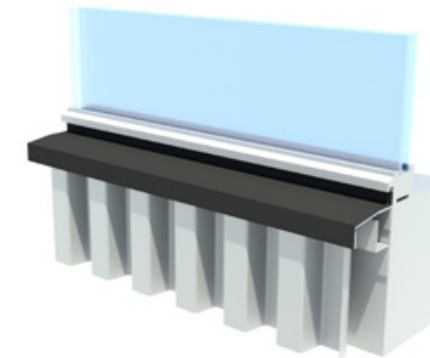
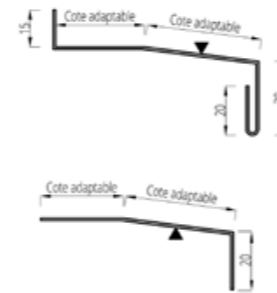

BAVETTE

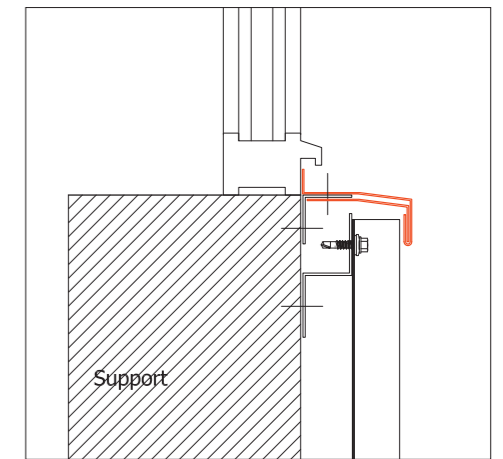

OUVERTURE

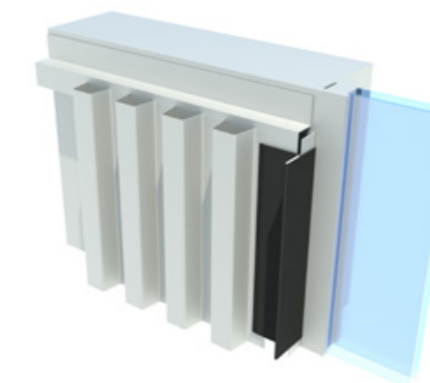
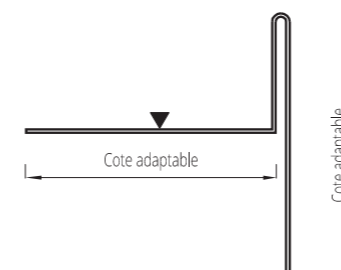

JAMBAGE

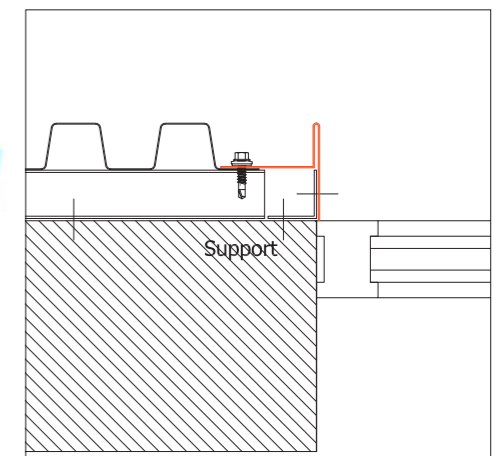

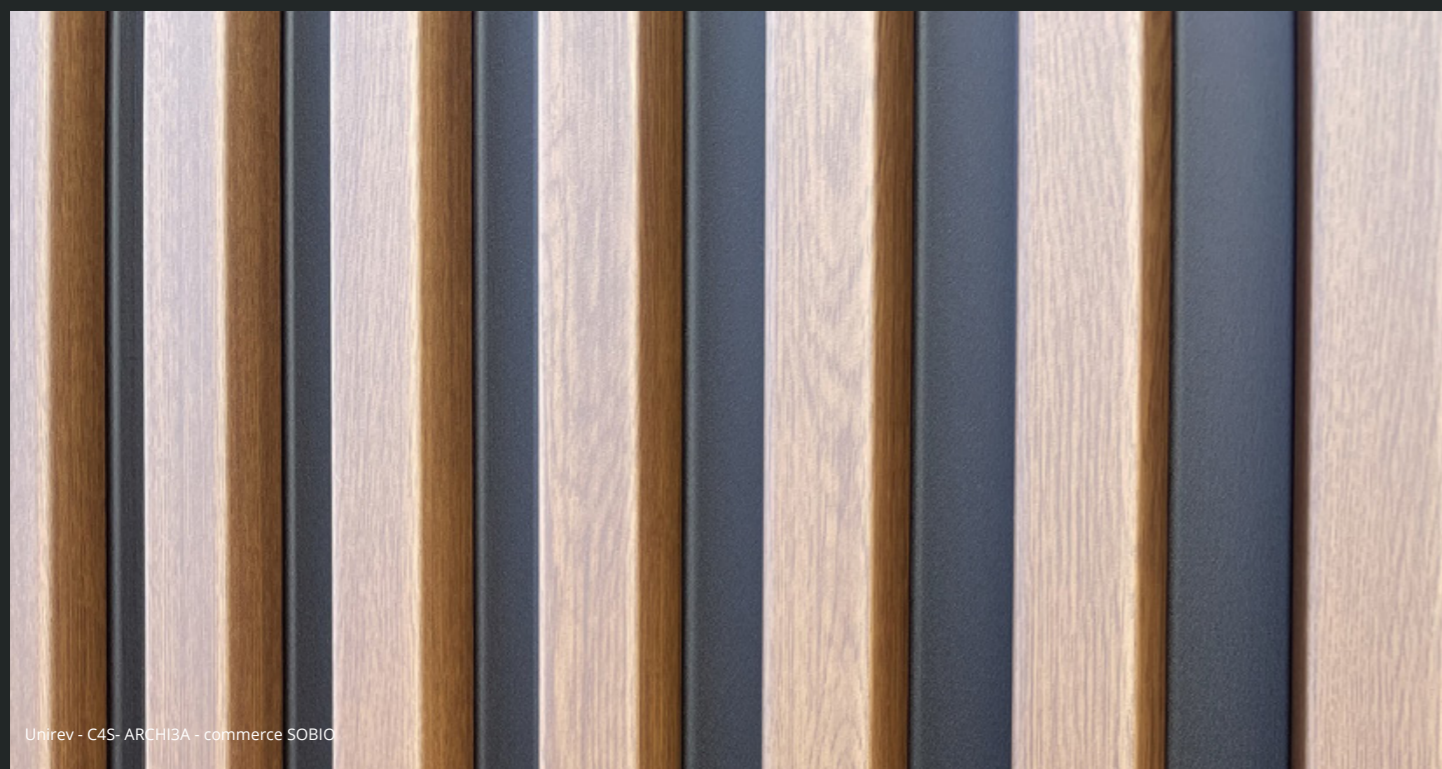

Unirev - C4S- ARCHIBA - commerce SOBIO

Unirev - C4S- ARCHIBA - commerce SOBIO



La ferme Auvergnate - Mozac (63) - EGCM-Archi Morpho



La ferme Auvergnate - Mozac (63) - EGCM-Archi Morpho



L'ACIER EST LE
MATÉRIAU LE PLUS
RECYCLÉ DANS LE
MONDE

40 % de notre matière première est
issu du recyclage de la filière acier

Un pourcentage qui permet à la fois une
réutilisation maximale de la matière tout
en garantissant les qualités techniques
de nos produits.



100 % de nos produits peuvent être
recyclés

En effet, la qualité magnétique de l'acier
permet une facilité de séparation et de
traitement des déchets acier parmi les
autres.

GREEN EFFICIENT, la démarche environnementale durable d'Ateliers 3S



Des produits techniques pour la performance énergétique.
des produits qui peuvent être utilisés dans des processus de
rénovation thermique de qualité.



Des produits garantis plus longtemps
Comme la nouvelle garantie 30 ans proposée pour nos
revêtements.



Des produits moins polluant à fabriquer
Avec de nouveaux process permettant moins de déchets et de
perte de matière première.

Des chantiers plus propres



L'utilisation de produits en acier permet une économie de près de
40 % de la consommation d'eau dans la phase de construction, par
rapport à une construction en béton.



Moins de nuisances: Matériaux typique de la filière sèche, l'acier
permet de construire rapidement et quasiment sans nuisance: moins
de bruit, moins de poussières, moins de déchets encombrants,
moins de camions.



RT 2012 et enjeux environnementaux

L'acier peut être considéré comme le matériau de prédilection
de l'architecture durable, créative et technique. L'acier cumule de
nombreux avantages, tant pour la construction neuve qu'en cas de
travaux de rénovation. Les constructions en acier sont modulables,
c'est à dire qu'il est possible de les entretenir facilement, de les
réhabiliter et de les faire évoluer.

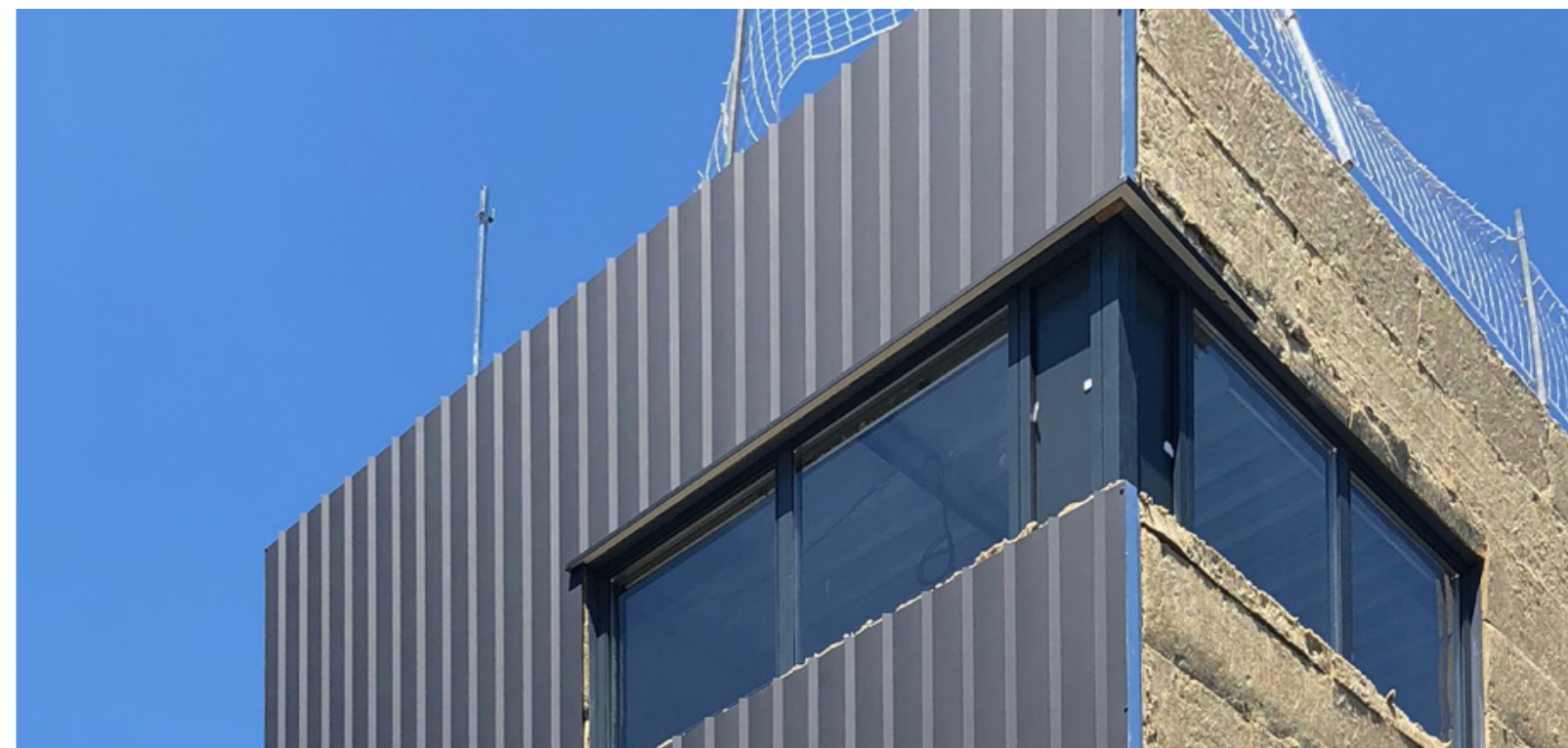



Télécharger

- Vidéos
- Fiches produits
- Guides de mise en œuvre
- Fichiers DWG



ENEZ DÉCOUVRIR
NOTRE SHOWROOM
À PARIS

100 AVENUE DAUMESNIL
75012 PARIS



USINE ET SIÈGE

RUE VERTE, ZI LADOUX
63118 CEBAZAT
T. +33(0)4 73 88 59 50
F. +33(0)4 73 73 39 25

Rendez-vous sur www.ateliers3s.com

contact@ateliers3s.com